

Yealink

HD IP Conference Phone

CP960

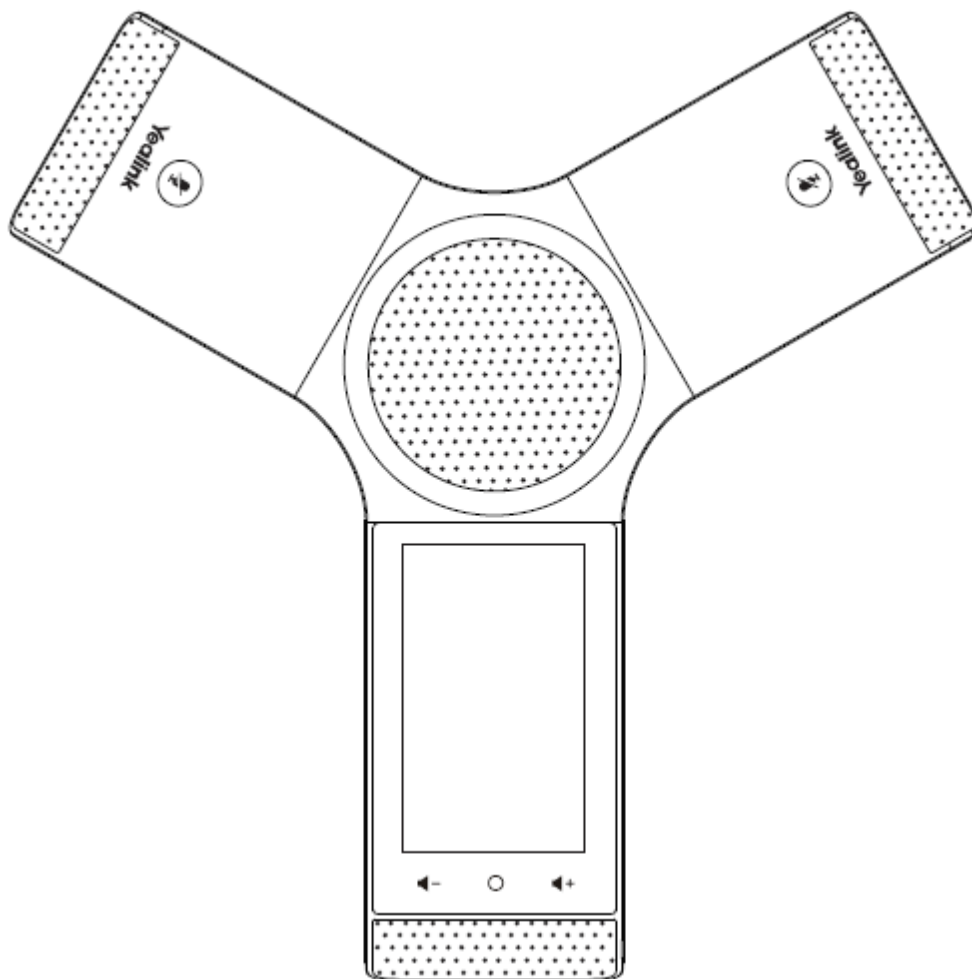

מדריך התקנה ותפעול מהיר (גרסה V80.26)

תכולת האריזה

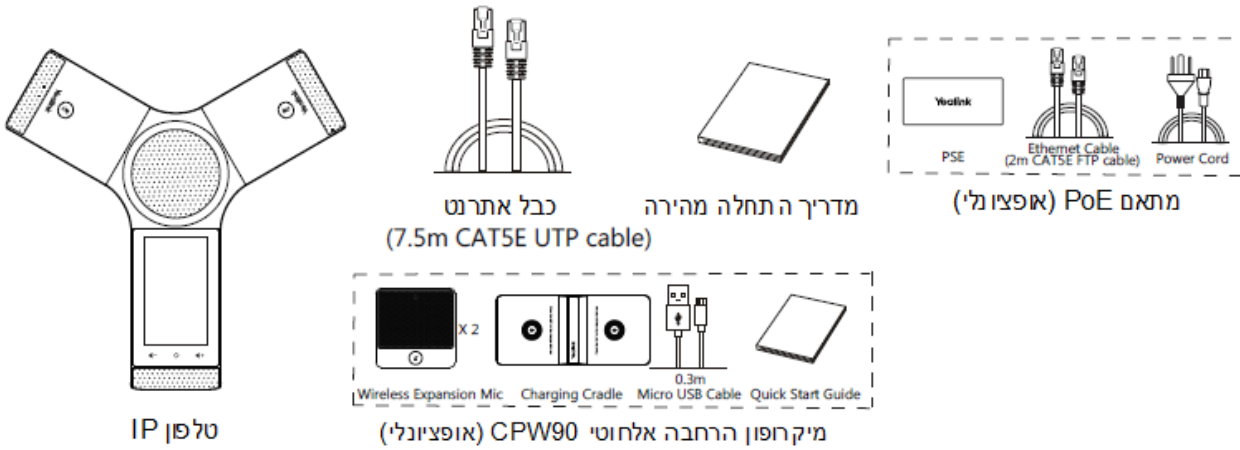

הערה: CPW90 הוא מיקרופון שמאפשר להרחיב את טווח הקליטה של טלפון ה-IP. למידע נוסף, עיין במדריך ההתחלה המהירה של Yealink CPW90. מומלץ להשתמש במוצרי העזר שסופקו או אושרו על ידי Yealink. השימוש במוצרי חברה שלישית שלא אושרו עשוי להפחית את הביצועים.

הרכבת הטלפון

1א. חבר לחשמל ולרשת קבוצתית.

1ב. חבר לחשמל ולרשת אלחוטית.

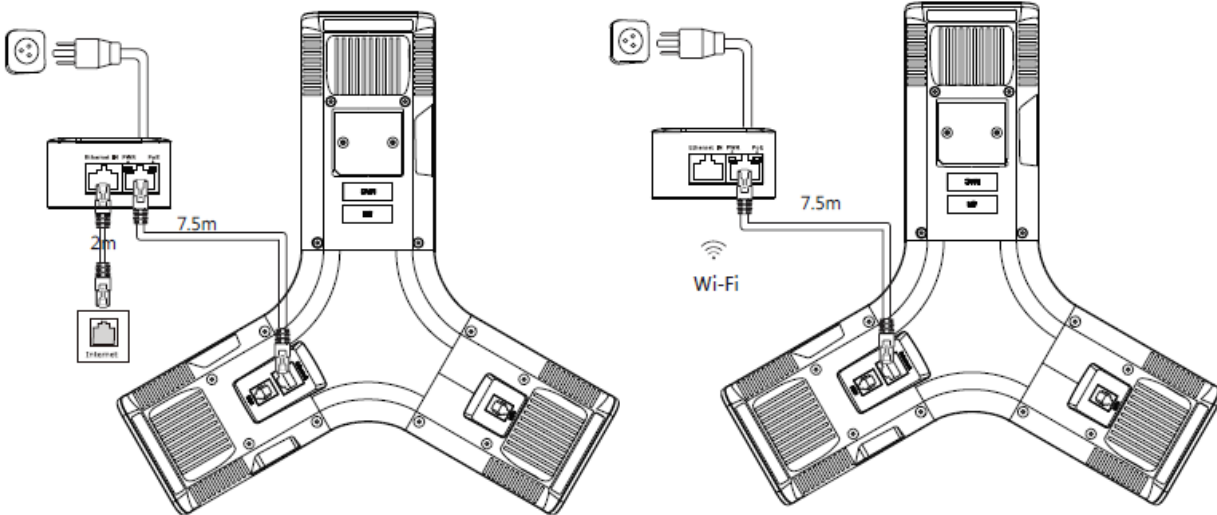

למידע נוסף, עיין ב"רשת אלחוטית" מטה תחת "הגדרת הטלפון".

הערה: יש להשתמש בטלפון ה-IP אך ורק עם מתאם ה-PoE המקורי של Yealink (54V/0.56A). השימוש במתאם PoE של חברה שלישית עלול לגרום נזק למכשיר.

אם נגרם נזק למעטפת הכבל, יש להחליף אותו מיד.

2. חבר את המחשב האופציונלי.

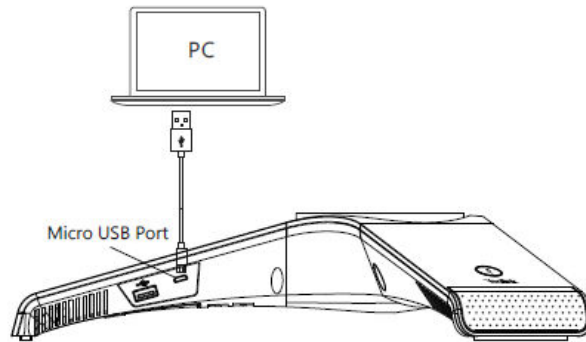

3. חבר את הרמקול החיצוני האופציונלי.

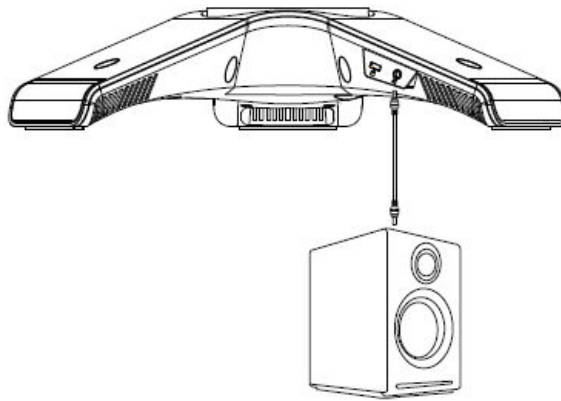

4. חבר את כונן ה-USB האופציונלי.

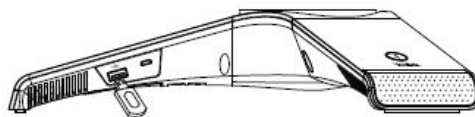

אתחול הטלפון

לאחר חיבור טלפון ה-IP לרשת ולחשמל, תהליך האתחול יחל אוטומטית. לאחר האתחול, הטלפון יהיה מוכן לשימוש. ניתן להגדיר את הטלפון דרך ממשק משתמש מקוון או ממשק המשתמש של הטלפון.



רכיבי חומרת הטלפון

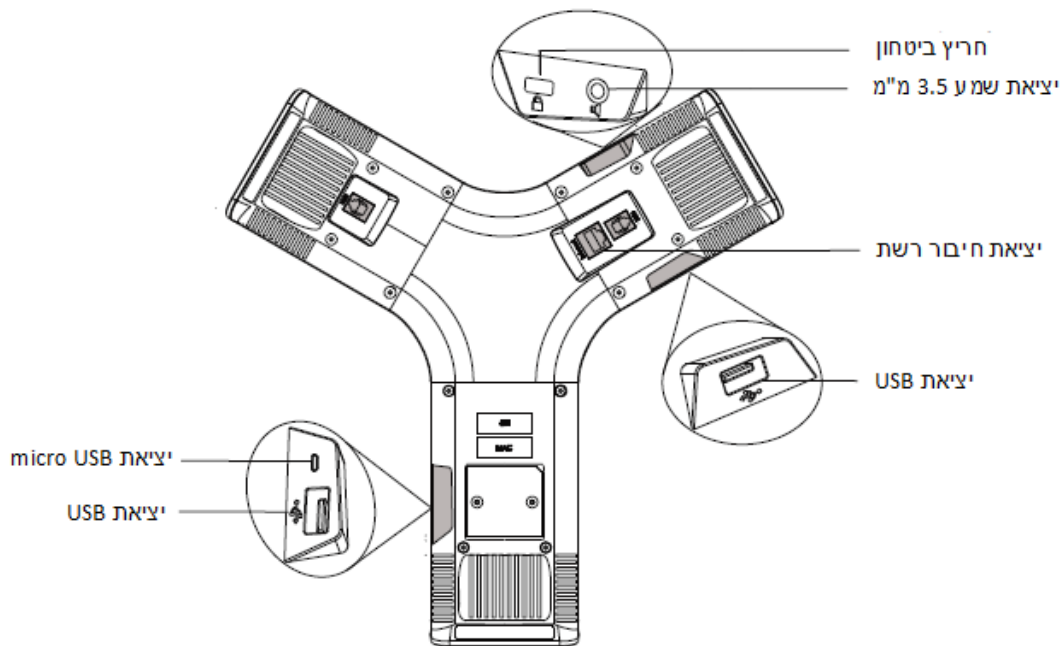
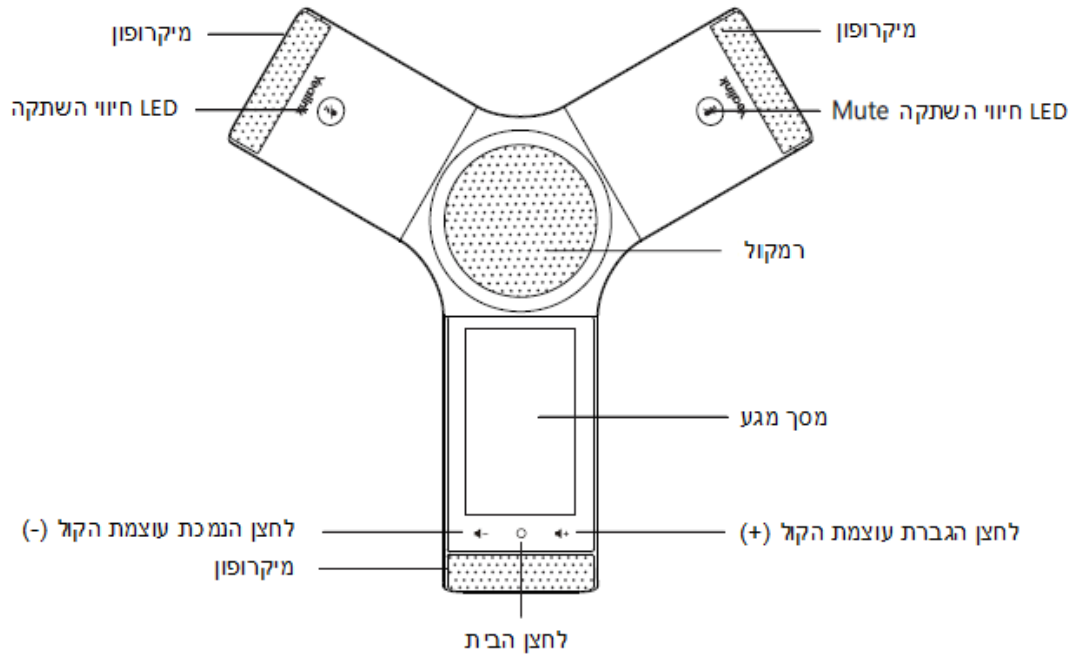

שימוש במסך המגע



החלק שמאלה או ימינה כדי להחליף בין שני מסכים פתוחים.

מרכז הבקרה ומרכז ההודעות

החלק מטה מהחלק העליון של המסך כדי להיכנס למרכז הבקרה ומרכז ההודעות.



הכנסה ועדכון מידע

כדי להשתמש במקלדת שעל המסך:

1. הקש על שדה הקלט. המקלדת תופיע על מסך המגע.

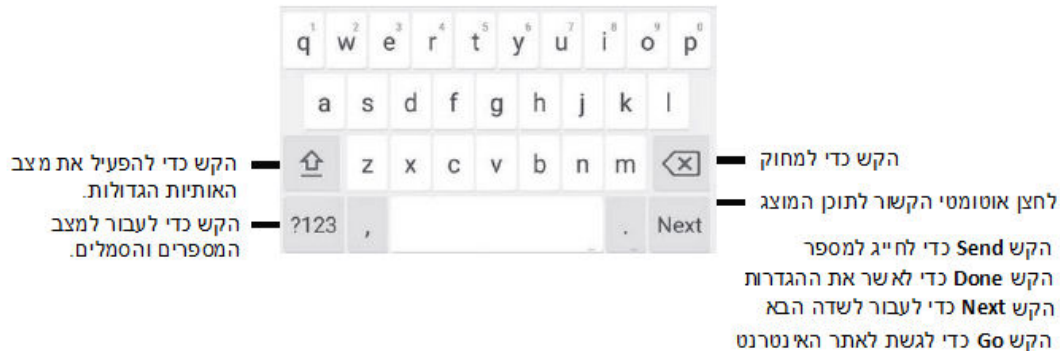

הגדרת הטלפון

הגדרה באמצעות ממשק המשתמש המקוון

גישה לממשק המשתמש המקוון

1. הקש על **General <- Settings** כדי לקבל את כתובת ה-IP של הטלפון.
2. פתח דפדפן אינטרנט במחשב. הכנס את כתובת ה-IP לשורת הכתובת (לדוגמה, "http://192.168.0.10" או "192.168.0.10"), והקש על **Enter**.
3. בעמוד הכניסה הזן את שם המשתמש (ברירת מחדל: **admin**) והסיסמה (ברירת מחדל: **admin**) והקש על **Confirm**.

הגדרות רשת: הקש על **IPv4 Config <- Basic <- Network**

ניתן להגדיר את הרשת בדרכים הבאות:

- DHCP:** כברירת מחדל, הטלפון מנסה ליצור קשר עם שרת DHCP ברשת כדי לקבל את הגדרות הרשת הזמינות, לדוגמה כתובת IP, subnet mask, כתובת gateway וכתובת DNS.
- Static IP Address:** אם הטלפון לא מצליח ליצור קשר עם שרת DHCP מסיבה כלשהי, יש להגדיר עבור הטלפון באופן ידני את כתובת ה-IP, ה-subnet mask, כתובת ה-gateway, כתובת ה-DNS הראשונית וכתובת ה-DNS המשנית.
- PPPoE:** אם נעשה שימוש במודם xDSL, ניתן לחבר את הטלפון לאינטרנט במצב PPPoE.

צור קשר עם ספק האינטרנט והטלפוניה לקבלת שם המשתמש וסיסמת ה-PPPoE.

הערה: טלפון ה-IP תומך גם ב-IPv6, אולם ה-IPv6 מושבת כברירת מחדל.

הגדרות רשת שגויות עלולות לפגוע בזמינות הטלפון ועלולות להשפיע על ביצועי הרשת. צור קשר עם מנהל המערכת שלך למידע נוסף.

הגדרת חשבון: הקש על **Register <- Account**.

הפרמטרים של החשבון:

מראה את סטטוס הרישום של החשבון הנוכחי.	:Register Status
ניתן לבחור ב-Enabled/Disabled כדי להפעיל או להשבית את החשבון.	:Line Active
יוצג על מסך המגע כדי לזהות את החשבון.	:Label
יוצג כשיחה מזוהה בזמן שיחה.	:Display Name
מספר זיהוי מאומת המסופק על ידי ספק האינטרנט והטלפוניה (חובה).	:Register Name
מסופק על ידי ספק האינטרנט והטלפוניה לצורך רישום (חובה).	:User Name
מסופק על ידי ספק האינטרנט והטלפוניה לצורך רישום (חובה).	:Password
מסופק על ידי ספק האינטרנט והטלפוניה לצורך רישום (חובה).	:Server Host

אייקון סטטוס הרישום על מסך המגע:

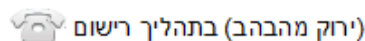
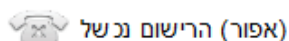
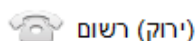

הערה: אם מתרחשת שגיאה בעת תהליך הרישום או שנדרשת הגדרה ספציפית עבר הרישום, צור קשר עם מנהל המערכת.

הגדרה באמצעות ממשק המשתמש של הטלפון

הגדרות רשת:

1. כדי להגדיר את הרשת, הקש על **הגדרות (Settings)** <- **מתקדם (Advanced)** (סיסמת ברירת מחדל: admin) <- **רשת Network <- WAN Port/VLAN/Webserver** <- **Type/802.1x/VPN/LLDP/CDP/NAT**

רשת אלחוטית:

1. הקש על **הגדרות (Settings)** במסך הבית.
2. הקש על **Wi-Fi** בחלון ה-Basic.
3. הפעל את ה-Wi-Fi.
4. הכפתור יהפוך ירוק, והטלפון יחפש רשתות אלחוטיות זמינות באזור באופן אוטומטי.
5. הקש על רשת אלחוטית זמינה מרשימת הרשתות.
5. אם הרשת מאובטחת, הזן את הסיסמה בשדה **סיסמה (Password)**.
6. הקש על **חבר (Connect)** כדי להתחבר לרשת האלחוטית.

הגדרות חשבון:

1. כדי להגדיר את החשבון הקש על **הגדרות (Settings)** <- **מתקדם (Advanced)** (סיסמת ברירת מחדל: admin) <- **חשבונות (Accounts)**.

תכונות שיחה בסיסיות

חיוג

ניתן לחייג באמצעות הזנה ידנית של מספר טלפון, או לחייג לאיש קשר מספר הטלפונים (Directory) או מהיסטוריית השיחות (History).

ממסך הבית, בחר באחד מהבאים:

- הקש על חייג (Dial), הזן את מספר הטלפון ואז לחץ על שלח (Send).
- הקש על Directory/History ואז הקש על המספר הרצוי כדי לחייג.

מענה לשיחה

הקש על מענה (Answer).

סיום שיחה

הקש על סיום שיחה (EndCall).

השתקה וביטול השתקה

כדי להשתיק שיחה:

הקש על Mute במסך המגע או הקש על  במהלך שיחה. נורת ה-LED המציינת השתקה תידלק בצבע אדום.

כדי לבטל השתקת שיחה:

הקש שוב על Mute במסך המגע או על  כדי לבטל את השתקת השיחה. נורת ה-LED המציינת השתקה תידלק בצבע ירוק.

החזקת שיחה וחזרה לשיחה

כדי להעביר שיחה להמתנה:

הקש על עוד (More) <- החזק (Hold) במהלך שיחה.



כדי לחזור לשיחה:

הקש על עוד (More) <- חדש (Resume) או הקש על  במהלך שיחה.

שיחת ועידה מקומית

ניתן לארח שיחת ועידה של חמישה שותפים עם עד ארבעה צדדים.

כדי להתחיל את שיחת הועידה:

1. הקש על  במהלך שיחה.
2. הקש על [Call multiple members? Click here >>](#).
3. הזן מספר טלפון, והקש על הוסף משתתפים (Add members).
4. ניתן גם לבחור איש קשר מספר הטלפונים (Directory) או מהיסטוריית השיחות (History) כדי לצרף אותו לשיחת הועידה.
5. חזור על צעד 3 כדי לצרף שותפים נוספים.
6. הקש על  כדי לחייג לשותפים הנוספים.
7. השותפים יצורפו לשיחת הועידה לאחר שיענו לשיחה.

איחוד שתי שיחות לשיחת ועידה:

הקש על **Merge calls** במסך השיחות (Calls).

ניהול משתתפים בשיחת הועידה:





הקש על סמל המשתתף הרצוי, ובחר באחת האפשרויות:

- הקש על **השתק מרוחק (Far Mute)** כדי להשתיק את אחד המשתתפים. המשתתף שהושתק יוכל לשמוע את כל חברי הועידה, אולם חברי הועידה לא יוכלו לשמוע את המשתתף שהושתק.
- הקש על **החזק/חדש (Hold/Resume)** כדי להעביר משתתף להמתנה או לחזור למשתתף.
- הקש על **פצל (Split)** כדי לפצל את המשתתף מהוועידה.
- הקש על **הסר (Remove)** כדי להוציא את המשתתף מהוועידה.
- הקש על **פרטים (Detail)** כדי לצפות בפרטי המשתמש.

הקלטת שיחות

ניתן להקליט שיחות קוליות על הטלפון עצמו או לכונן USB נייד (אם הכונן מחובר).

כדי להקליט שיחות קוליות:

1. הקש על  במהלך שיחה או ועידה.
2. אם מחובר כונן USB נייד, בחר היכן לשמור את ההקלטות.
3. אייקון ההקלטה  ישתנה ל-  , משך ההקלטה וסמל המטרה יופיעו על מסך המגע. אם ברצונך להוסיף סימון במהלך השיחה, הקש על **סימן (Mark)** פעם אחת. מסך ה-LCD יציג Mark+1, כלומר שקיים סימון אחד בשיחה.
4. הקש על  . השיחה תישמר.

אם תסיים שיחה או ועידה במהלך הקלטה, השיחה תישמר אוטומטית עם סיומה.

הפניית שיחה

ניתן להפנות שיחה נכנסת לאיש קשר, או להפנות את כל השיחות הנכנסות לאיש הקשר.

כדי להפנות שיחה נכנסת לאיש קשר:

1. הקש על  מהמסך **שיחה נכנסת (Incoming Call)**.
2. הזן את המספר אליו תרצה להפנות את השיחה. ניתן גם לבחור איש קשר **מספר הטלפונים (Directory)** או **מהיסטוריית השיחות (History)**. השיחה תופנה לאיש הקשר ישירות.
3. הקש על **FWD**.

כדי להפנות את כל השיחות הנכנסות לאיש הקשר:

1. הקש על **הגדרות (Settings)** ממסך הבית.
2. בחר **בהפניית שיחה (Call Forward)** מחלון **התכונות (Features)**.
3. בחר את סוג ההפניה הרצוי:
 - Always Forward** – הפניית כל השיחות.
 - Busy Forward** – הפניה במצב תפוס.
 - No Answer Forward** – הפניה באין מענה.
4. הפעל את סוג ההפניה הרצוי.
5. הזן את המספר אליו תרצה להפנות את השיחה בשדה **הפניה אל (Forward To)**.

6. אם תבחר בהפניה באין מענה (No Answer Forward), הקש על השדה **לאחר זמן צלצול (After Ring Time)** כדי לבחור במשך הצלצול הרצוי לפני השיחה תופנה.
7. הקש על  כדי לשמור את השינוי.

העברת שיחות

ניתן להעביר שיחות בכמה דרכים:

העברת שיחה עיוורת

1. הקש על **עוד (More)** <- **העבר (Transfer)** במהלך שיחה. השיחה תעבור להמתנה.
2. הזן את מספר הטלפון אליו תרצה להעביר את השיחה. ניתן גם לבחור איש קשר רצוי **מספר הטלפונים (Directory)** או **מהיסטוריית השיחות (History)**.
3. הקש על **העבר (Transfer)**.
4. הקש על **העבר (Transfer)** בחלון הקופץ.

העברה עם נוכחות חלקית

1. הקש על **עוד (More)** <- **העבר (Transfer)** במהלך שיחה. השיחה תעבור להמתנה.
2. הזן את מספר הטלפון אליו תרצה להעביר את השיחה.
3. הקש על **העבר (Transfer)**.
4. הקש על **העבר (Transfer)** בחלון הקופץ.
5. הקש על **העבר (Transfer)** כשתשמע את צליל החיוג.



העברה עם נוכחות מלאה

1. הקש על **עוד (More)** <- **העבר (Transfer)** במהלך שיחה. השיחה תעבור להמתנה.
2. הזן את מספר הטלפון אליו תרצה להעביר את השיחה.
3. הקש על **העבר (Transfer)**.
4. הקש על **העבר (Transfer)** בחלון הקופץ.
5. הקש על **העבר (Transfer)** כאשר הצד השני עונה.



התאמה אישית של הטלפון

ספר טלפונים מקומי

הוספת איש קשר:

1. הקש על **ספר טלפונים (Directory)** ממסך הבית.
2. הקש על .
3. הזן שם איש קשר ייחודי בשדה **שם (Name)** ומספרי טלפון בשדות המתאימים.
4. הקש על  לשמירת השינויים.

עריכת איש קשר:

1. הקש על **ספר טלפונים (Directory)** ממסך הבית.
2. הקש על הסמל  שמופיע לאחר איש הקשר.
3. ערוך את פרטי איש הקשר.
4. הקש על  לשמירת השינויים.









מחיקת איש קשר:

1. הקש על **ספר טלפונים (Directory)** ממסך הבית.
2. הקש על הסמל  שמופיע לאחר איש הקשר, ולאחר מכן לחץ על **מחק (Delete)**.
3. כשיופיע חלון קופץ עם הטקסט מחק את הפריט שנבחר "Delete selected item?" הקש על **OK**.

היסטוריית שיחות

1. הקש על **היסטוריה (History)** במסך הבית
2. הקש על **כל השיחות המקומיות (All Local Calls)** ואז בחר את רשימת היסטוריית השיחות הרצויה.
3. כדי לגלול, גרור את הרשימה מעלה או מטה.
4. הקש על הסמל  שלאחר הרשומה הרצויה, ובחר באחת מהאפשרויות:
 - הקש על **חייג (Send)** כדי לחייג.
 - הקש על **Place on ddskey** כדי לשייך את הרשומה לחיוג מהיר DSS.
 - הקש על **הוסף (Add)** כדי להוסיף את הרשומה לספר הטלפונים המקומי.
 - הקש על **ערוך לפני חיוג (Edit before calling)** כדי לערוך את מספר הטלפון לפני החיוג.
 - הקש על **רשימה שחורה (Blacklist)** כדי להוסיף את הרשומה לרשימה השחורה.
 - הקש על **מחק (Delete)** כדי למחוק את הרשומה מההיסטוריה.

שינוי עוצמת הקול

- כדי לשלוט בעוצמת השמע באפרכסת, הקש    ששל גבי טלפון ה-IP במהלך שיחה.
- כדי לשלוט בעוצמת הצלצול, הקש על    ששל גבי טלפון ה-IP כאשר הטלפון מצלצל או כשהטלפון לא בזמן שיחה.
- כדי לשלוט בעוצמת מדיה, הקש על    במסך המתאים.