

## Ultra-elegant Gigabit IP Phone

SIP-T48S

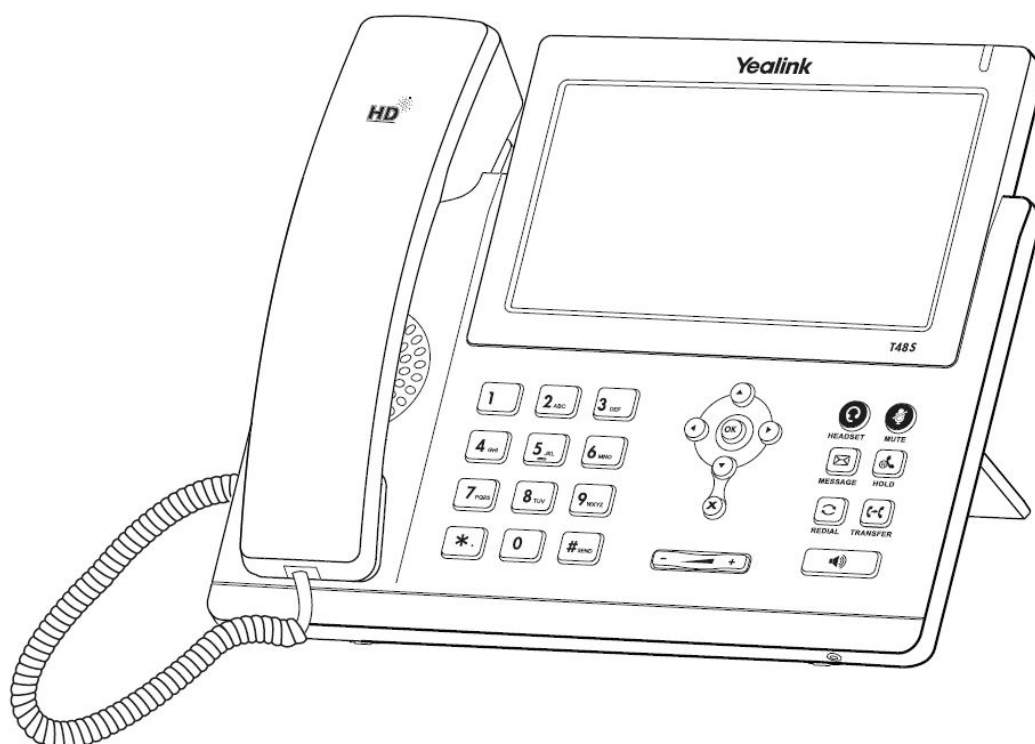

מדריך התקנה והפעלה מקוצר

## תכולת האריזה

האריזה מכילה את הפריטים שלהלן. אם חסר בה משהו, צור קשר עם מנהל הרשת.



## הרכבת הטלפון

1. חבר את המעמד כמתואר להלן:

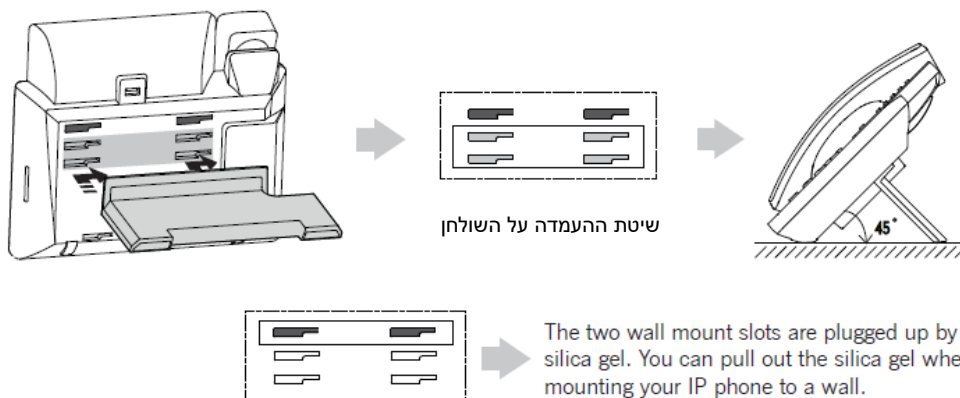

2. חבר את השפופרת, את מערכת הראש האופציונליות ואת אוזניות ה-Bluetooth כמתואר להלן:

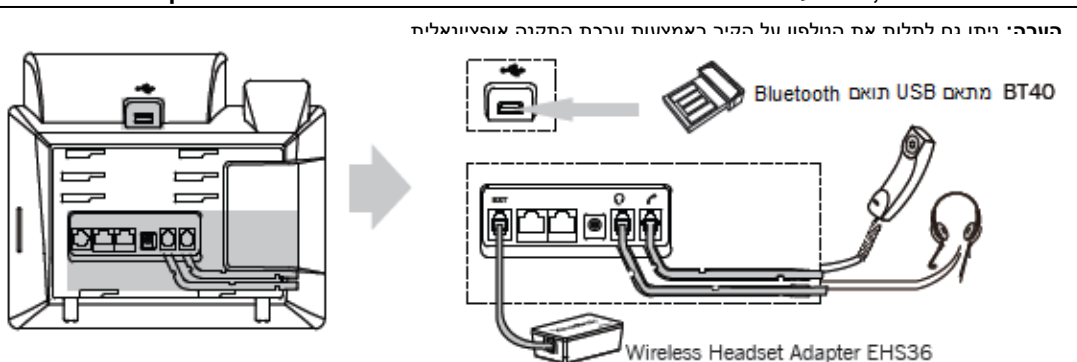

הערה: את מערכת הראש הקוויית ואת אוזניות ה-Bluetooth יש לקנות בנפרד.

3. חבר את כונן ה-USB כמתואר להלן:

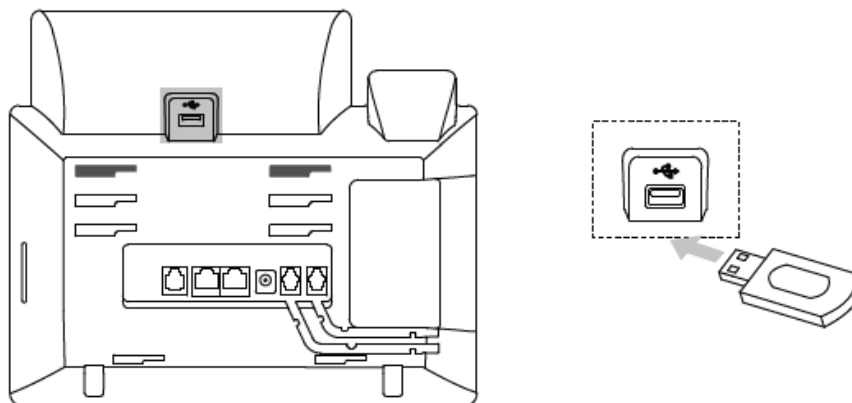

4. חבר את הרשת ואת המתח כמתואר להלן:

לרשותך שתי אפשרויות לחיבור הרשת ואת המתח. מנהל הרשת ייעץ לך באיזו אפשרות להשתמש.

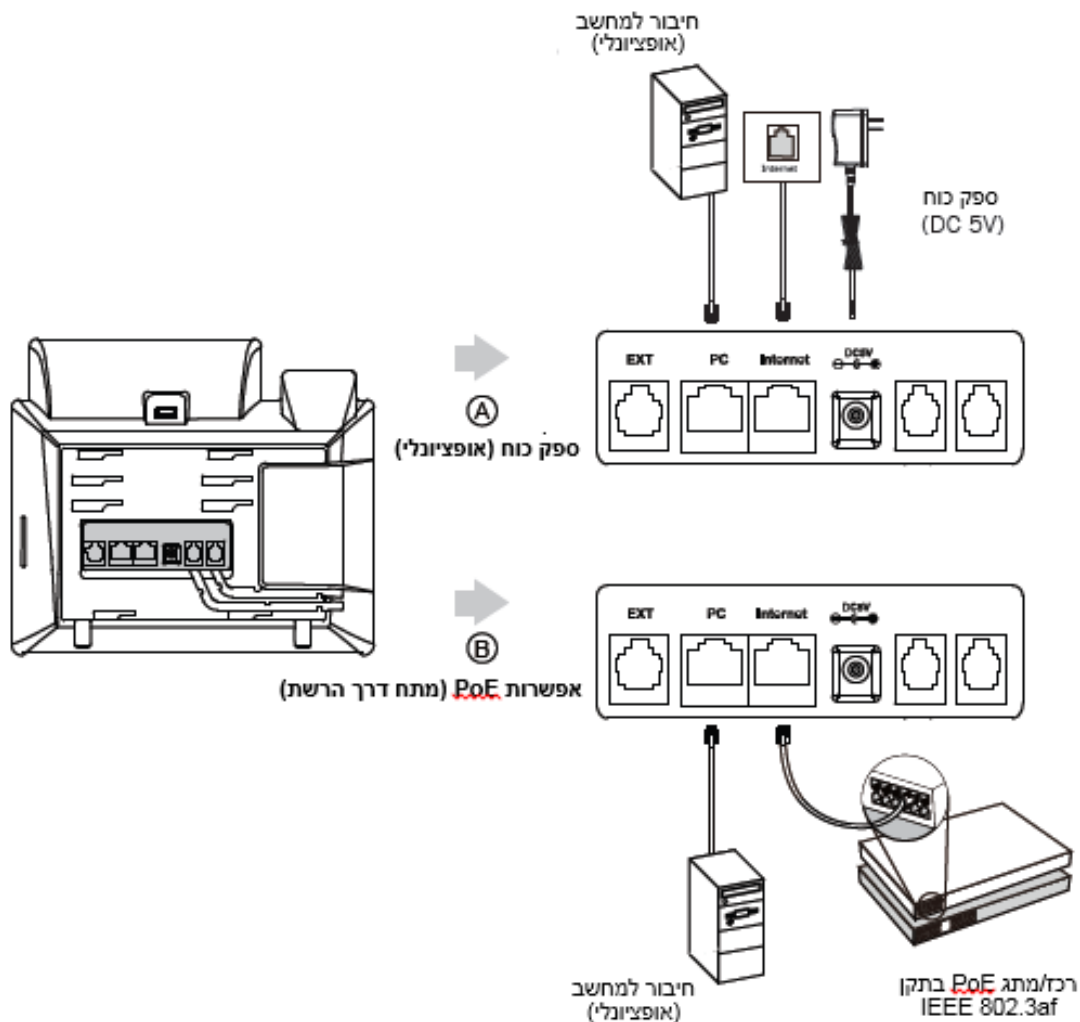

**הערה:** אם מתח מסופק דרך הרשת (PoE), אין צורך לחבר את ספק הכוח. ודא שכבל הרשת והרכיז/מתג תומכים בתקן PoE.

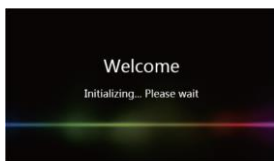

לאחר חיבור טלפון ה-IP לרשת ולאספקת החשמל הוא מתחיל אוטומטית בתהליך של אתחול עצמי ברשת. לאחר מכן אפשר להגדיר את תצורת הטלפון דרך ממשק המשתמש ברשת או בטלפון.

## הגדרת תצורת הטלפון

### הגדרת תצורה דרך ממשק האינטרנט גישה לממשק המשתמש המקוון:

1. לחץ על המקש **OK** כאשר הטלפון במצב מנוחה כדי לקבל את כתובת ה-IP שלו.
2. פתח את הדפדפן במחשב שלך, הזן את כתובת ה-IP לשורת הכתובת (למשל "http://192.168.0.10" או "192.168.0.10") ולחץ על **Enter**.
3. בדף הכניסה הזן את שם המשתמש (ברירת מחדל: **admin**) ואת הסיסמה (ברירת מחדל: **admin**) ולחץ על **Confirm** (אישור).

### הגדרות רשת: לחץ על **Network <- Basic <- IPv4 Config**

ניתן לקבוע את הגדרות הרשת בדרכים שלהלן:

**DHCP:** כברירת מחדל, הטלפון מנסה ליצור קשר עם שרת DHCP שברשת שלך כדי לקבל את הגדרות הרשת התקפות שלו, לדוגמה כתובת IP, מסכת רשת משנה, כתובת gateway וכתובת DNS.  
**כתובת IP סטטית:** אם הטלפון לא מסוגל ליצור קשר עם שרת DHCP מכל סיבה שהיא, עליך להגדיר ידנית בטלפון כתובת IP, מסכת רשת משנה, כתובת gateway, כתובת DNS ראשית ו-DNS משנית.



**הערה:** הטלפון גם תומך ב-IPv6 אשר אינו מאופשר כברירת מחדל. הגדרות רשת שגויות עלולות למנוע את הגישה לטלפון שלך ולפגוע בביצועי הרשת. למידע נוסף צור קשר עם מנהל הרשת.

### הגדרות חשבון: לחץ על **Account <- Register <- Account X (1,2,3,4,5...16=X)**

#### הפרמטרים של החשבון:

Register Status (מצב רישום):	מציג את מצב הרישום של החשבון הנוכחי.
Line Active (החשבון פעיל):	ניתן לבחור בין Enabled/Disabled (מופעל/מושבט) כדי לאפשר או לנטרל את החשבון מוצגת על המסך כדי לזהות את החשבון.
Label (תויות):	השם הזה מוצג כזיהוי מתקשר בעת ייזום שיחה.
Display Name (שם תצוגה):	נותן השרות הוא שמספק שם זה לצורך רישום (חובה).
User Name (שם משתמש):	מזהה מאומת שמספק נותן השרות לצורך אימות (חובה).
Register Name (שם רישום):	נותן השרות הוא שמספק אותה לצורך רישום (חובה).
Password (סיסמה):	נותן השרות הוא שמספק אותו לצורך רישום (חובה).
Server Host (שרת מארח):	

#### סמלי סטטוס רישום על מסך LCD:

Registered (רישום - ירוק)  Registration Failed (רישום נכשל - אפור)  Registering (רישום - מהבהב ירוק) 

**הערה:** בדוק עם מנהל הרשת אם במהלך הרישום הופיעה שגיאה או אם יש צורך בהגדרת תצורה ספציפית עבור הרישום שלך.

### הגדרת תצורה דרך ממשק המשתמש בטלפון הגדרות רשת:







לחץ על  כאשר הטלפון במצב מנוחה, בחר **Advanced (סיסמה: admin) <- Network <- WAN Port/VLAN/Webserver Type/802.1x/VPN/LLDP/CDP/NAT** כדי להגדיר את הרשת.

#### הגדרות חשבון:

לחץ על מקש  כאשר הטלפון במצב מנוחה, בחר **Advanced (סיסמה: admin) <- Account** (חשבון) כדי להגדיר את החשבון.

**הערה:** למידע על הפרמטרים עיין ב-**Configuring via web user interface** (הגדרת תצורה דרך ממשק האינטרנט).

### ניווט על גבי מסך המגע

-  לכניסה לתפריט הראשי, הקש על
-  כדי לחזור למצב מנוחה, הקש על
-  לחזרה לתפריט הקודם, הקש על
- לבחירת מקש בחירה, הקש על מקש הבחירה
- לבחירת פריט, הקש על הפריט
- להחלפת עמודים, הקש על  or  שעל גבי מסך המגע
- למעבר בתוך רשימה נגללת, הקש על  or 

### הכנסה ועדכון נתונים להכנסת נתונים

1. הקש על גבי השדה אותו ברצונך לערוך
2. הקש על מקש הבחירה IME על מנת להחליף בין סוגי קלט
3. הכנס נתונים תוך שימוש במקלדת
4. הקש על מקש בחירה SAVE (שמור)

### כדי לבחור אפשרות בשדה

- הקש על שם השדה, לאחר מכן הקש על תיבת השדה המוארת, מתוך הרשימה הנגללת, הקש על האפשרות הרצויה

## פעולות שיחה בסיסיות

### ייזום שיחה

#### שימוש בשפופרת:

1. הרם את השפופרת.
2. הקלד את המספר ואז לחץ על מקש הבחירה "חייג" (Send).

#### שימוש בדיבורית:

1. כאשר השפופרת על כנה, לחץ על 
2. הקלד את המספר ואז לחץ על מקש הבחירה "חייג" (Send).

#### שימוש במערכת הראש:

1. כאשר מערכת הראש מחוברת, לחץ על 
2. הקלד את המספר ואז לחץ על מקש הבחירה "חייג" (Send).

**הערה:** במהלך שיחה ניתן להעביר בין המצבים מערכת ראש, דיבורית ושפופרת על ידי לחיצה על מקש **Headset** (מערכת ראש) או **Speakerphone** (דיבורית) או באמצעות הרמת השפופרת. כדי לעבוד במצב מערכת ראש חייבות להיות מחוברות.

### מענה לשיחה

#### שימוש בשפופרת: הרם את השפופרת.

שימוש בדיבורית: לחץ על 

שימוש במערכת ראש: לחץ על 

**הערה:** ניתן להתעלם משיחה נכנסת בלחיצה על מקש הבחירה "דחה" **Reject**

## סיום שיחה

### שימוש בשפופרת:

הנח את השפופרת במקומה או לחץ על מקש הבחירה **End Call** (סיים שיחה).



### שימוש בדיבורית:

לחץ על  או על מקש הבחירה **End Call** (סיים שיחה).



### שימוש במערכת ראש:

לחץ על מקש הבחירה **End Call** (סיים שיחה).

## חיוג חוזר

- לחץ על  כדי להיכנס לרשימת השיחות שחויגו, והקש על הרשומה הרצויה.
- לחץ על  פעמיים כאשר הטלפון במצב מנוחה כדי לחייג למספר האחרון שחויג.

## השתקת שיחה וביטול השתקה

- לחץ על  כדי להשתיק את המיקרופון במהלך שיחה.
- לחץ שוב על  כדי לבטל את פעולת ההשתקה.

## שיחה בהמתנה וחידוש שיחה

### כדי להעביר שיחה להמתנה:

לחץ על  או על מקש הבחירה **Hold** (החזק) במהלך שיחה פעילה.



### כדי לחדש את השיחה בצע אחת מהפעולות שלהלן:

- אם יש רק שיחה אחת בהמתנה, לחץ על  או על מקש הבחירה **Resume** (חדש).
- אם יש יותר משיחה אחת בהמתנה, בחר בשיחה אותה ברצונך לחדש, ואז לחץ על  או על מקש הבחירה **Resume** (חדש).



## העברת שיחה

באפשרותך להעביר שיחה בדרכים שלהלן:



### העברה "עיוורת"

- לחץ על  או על מקש הבחירה **Transfer** (העבר) במהלך שיחה פעילה. השיחה תעבור למצב המתנה.
- הזן את המספר שאליו ברצונך להעביר את השיחה.
- לחץ על  או על מקש הבחירה **Transfer** (העבר).

### העברה מבוקרת חלקית

- לחץ על  או על מקש הבחירה **Transfer** (העבר) במהלך שיחה פעילה. השיחה תעבור למצב המתנה.
- הזן את המספר שאליו ברצונך להעביר את השיחה ואז לחץ על .
- לחץ על  או על מקש הבחירה **Transfer** (העבר) כאשר נשמע צליל הצלצול החוזר.

### העברה מבוקרת

- לחץ על  או על מקש הבחירה **Transfer** (העבר) במהלך שיחה פעילה. השיחה תעבור למצב המתנה.
- הזן את המספר שאליו ברצונך להעביר את השיחה ואז לחץ על .
- לחץ על  או על מקש הבחירה **Transfer** (העבר) כאשר הצד השני עונה לשיחה.

## הפניית שיחה

כדי לאפשר הפניית שיחה:



1. לחץ על מקש כאשר הטלפון במצב מנוחה ובחר **במאפיינים Feature** <- **הפניית שיחה Call Forward**.
2. בחר בסוג ההפניה הרצוי:
  - Always Forward** (הפניה תמידית) – שיחות נכנסות יופנו תמיד ללא תנאים.
  - Busy Forward** (הפניה אם תפוס) – שיחות נכנסות יופנו אם הקו תפוס.
  - No Answer Forward** (הפניה באין מענה) – שיחות נכנסות יופנו אם אין מענה לטלפון לאחר משך הזמן שהוגדר.
3. הזן את המספר שאליו ברצונך להפנות את השיחה. למצב **No Answer Forward** (הפניה אם אין מענה), הקש על התיבה האפורה לבחירת משך הצלצולים שיש להמתין לפני ההפניה (בשדה "**לאחר מס' צלצולים**" **After Ring Time**).
4. לחץ על מקש הבחירה **Save** (**שמור**) כדי לשמור את השינויים.

## שיחת ועידה

1. לחץ על מקש הבחירה **Conference** (**ועידה**) במהלך שיחה פעילה. השיחה תעבור למצב המתנה.
2. הקלד את המספר של הצד השני ואז הקש על **Conference** (**ועידה**).
3. לחץ שוב על מקש הבחירה **Conference** (**ועידה**) כאשר הצד השני ענה לצלצול. כעת כל המשתתפים הצטרפו לשיחת הוועידה.
4. הקש מקש הבחירה "**סיים שיחה**" **EndCall** כדי לנתק את כל המשתתפים.

**הערה:** ניתן לפצל את שיחת הוועידה לכמה שיחות אינדיבידואליות על ידי לחיצה על המקש **Split** (**פצל**).

## הודעה קולית

מחונן הודעה ממתינה במסך הבית (המוצג כאשר הטלפון במצב מנוחה) מציינת שממתינות לך הודעות קוליות חדשות. מחונן ההפעלה מהבהב לאט באדום.

כדי להאזין להודעות קוליות:



1. הקש על ולאחר מכן לחץ על או על מקש הבחירה **Connect** (**חבר**).
2. כדי להאזין להודעה עקוב אחר ההנחיות הקוליות.

## התאמה אישית של הטלפון

### היסטוריית שיחות



1. כאשר הטלפון במצב מנוחה, הקש על ולאחר מכן הקש על רשימת השיחות הרצויה שבצד שמאל.
2. הקש על או לחץ על or כדי לגלול לדף הרצוי.
3. הקש על לאחר בחירת הרשומה הרצויה, לאחר מכן ביכולתך לבצע:

- ללחוץ על מקש הבחירה **Send** (**חייג**) כדי להתקשר.
- ללחוץ על מקש הבחירה **Delete** (**מחק**) כדי למחוק את הרשומה מהרשימה.
- לבחור ב- **Add** (**הוסיף לאנשי הקשר**) כדי להוסיף את הרשומה לספר הטלפונים המקומי.
- לבחור ב- **Blacklist** (**הוסיף לרשימה השחורה**) כדי להוסיף את הרשומה לרשימה השחורה.
- לבחור ב- **Edit** (**עריכה**) כדי לערוך את המספר ברשומה טרם חיוגו.



### רשימת אנשי הקשר

כדי להוסיף איש קשר:





1. הקש על כאשר טלפון במצב מנוחה ולאחר מכן הקש על **כל הרשומות** שבצד שמאל.
2. לחץ על **Add** (**הוסיף**) כדי להוסיף איש קשר.
3. הזן שם ייחודי לאיש הקשר בשדה **Name** (**שם**) והזן את מספרי הטלפון בשדות המתאימים.
4. לחץ על מקש הבחירה **Save** (**שמור**) כדי לשמור את השינויים.

## כדי לערוך איש קשר:



1. הקש על  כאשר טלפון במצב מנוחה ולאחר מכן הקש על **כל הרשומות** שבצד שמאל
2. הקש על  לאחר בחירת הרשומה הרצויה
3. עדכן את פרטי איש הקשר.
4. לחץ על מקש הבחירה **Save (שמור)** כדי לשמור את השינויים.

## כדי למחוק איש קשר:

1. הקש על  כאשר טלפון במצב מנוחה ולאחר מכן הקש על **כל הרשומות** שבצד שמאל
2. הקש על  לאחר בחירת הרשומה הרצויה, ולאחר מכן הקש על **מחק (Delete)**
3. לחץ על המקש **OK** כאשר על מסך LCD תופיע השאלה **Delete selected item? (האם למחוק את הפריט שנבחר?)**.

**הערה:** ניתן בקלות להוסיף אנשי קשר מהיסטוריית השיחות. למידע נוסף עיין בסעיף 'היסטוריית שיחות' לעיל.

## כוונון עוצמת השמע

- לחץ על  במהלך שיחה כדי לכווון את עוצמת השמע של השפופרת/הדיבורית/מערכת הראש.
- לחץ על  כאשר טלפון במצב מנוחה כדי לכווון את עוצמת הצלצול.
- לחץ על  כדי לכווון את עוצמת המדיה במסך המתאים.

## הוראות בטיחות לשימוש במטען:

יש לפעול ע"פ כללי הבטיחות הבאים בעת שימוש במטענים:

- ודא שלמות ותקינות כבל החשמל והתקע.
- אין להכניס או להוציא את התקע מרשת החשמל בידיים רטובות.
- אין לפתוח את המטען, במקרה של בעיה כלשהי יש לפנות למעבדת השירות הקרובה.
- יש להרחיק את המטען מנוזלים.
- במקרה של ריח מוזר, רעשים שמקורם במטען, יש לנתקו מיידית מרשת החשמל ולפנות למעבדת השירות.
- המטען מיועד לשימוש בתוך מבנה בלבד לא לשימוש חיצוני ולא לשימוש בסביבה לחה.
- אין לחתוך לשבור ולעקם את כבל החשמל.
- אין להניח חפצים על כבל החשמל או להניח לו להתחמם יתר על המידה, שכן הדבר עלול לגרום לנזק, דלקה או התחשמלות.
- לפני ניקוי המטען יש לנתקו מרשת החשמל.
- יש להקייד ולתחזק את התקן ניתוק במצב תפעולי מוכן לשימוש.