

Yealink

Smart Media Phone

SIP-T58V & SIP-T58A

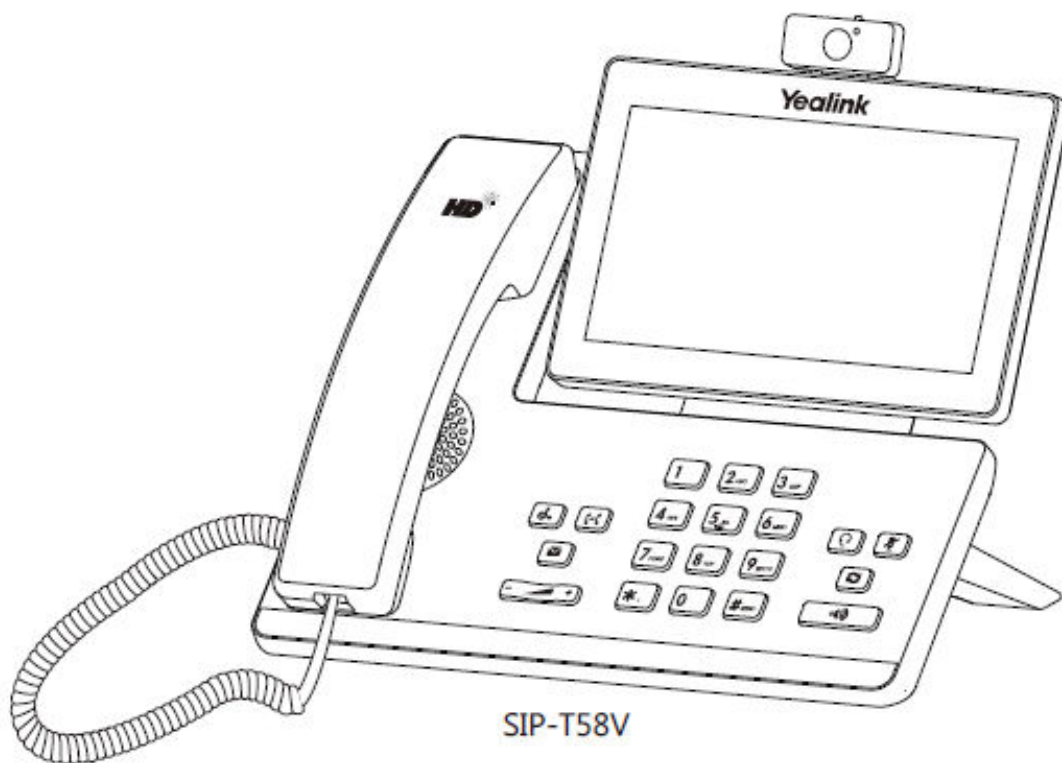

Yealink

הוראות התקנה והפעלה מקוצרות לטלפון SIP-T58V

תכולת האריזה:

האריזה מכילה את הפריטים שלהלן. אם חסר בה משהו, צור קשר עם ספק המוצר.

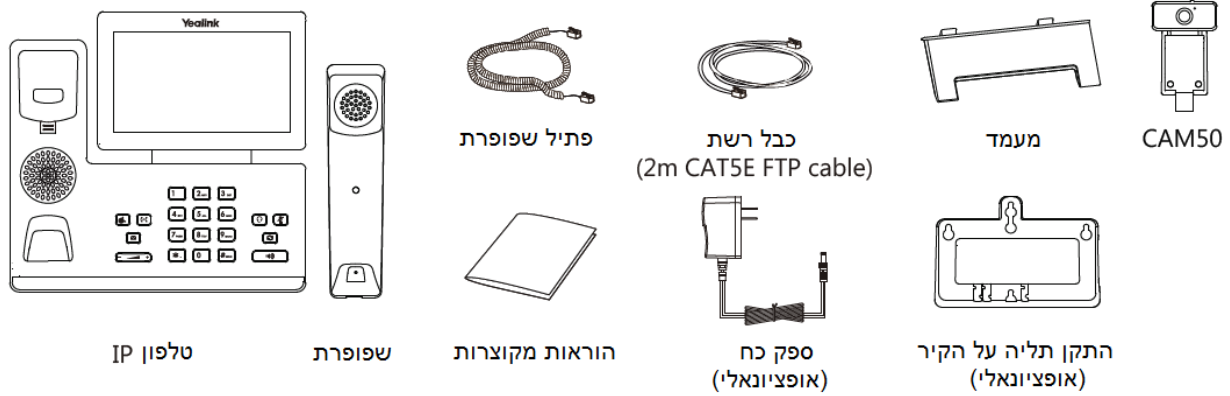

הרכבת הטלפון:

(1). הכנס את המצלמה כפי שמתואר להלן:

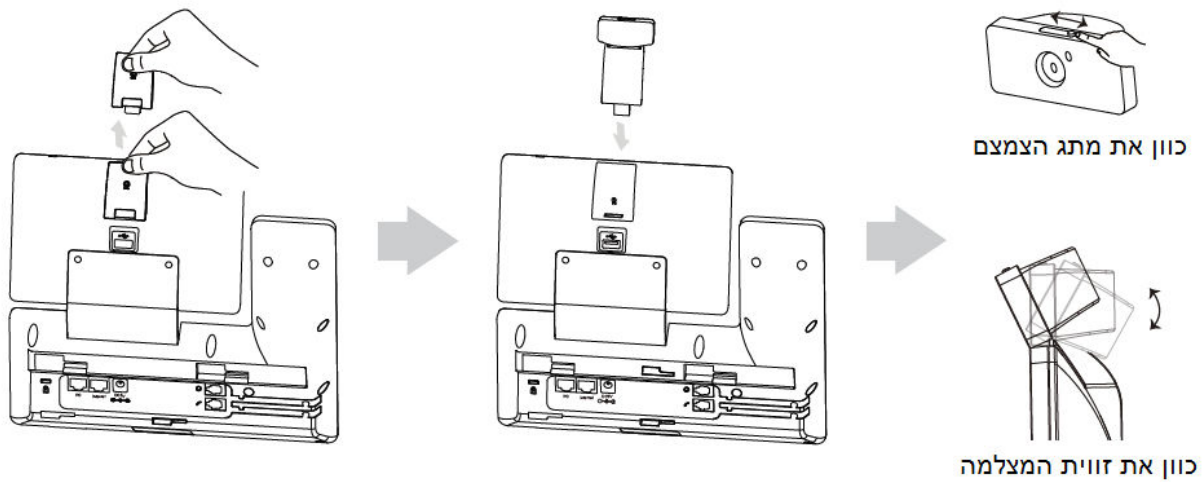

(2). הצמד את המעמד לטלפון כלהלן:

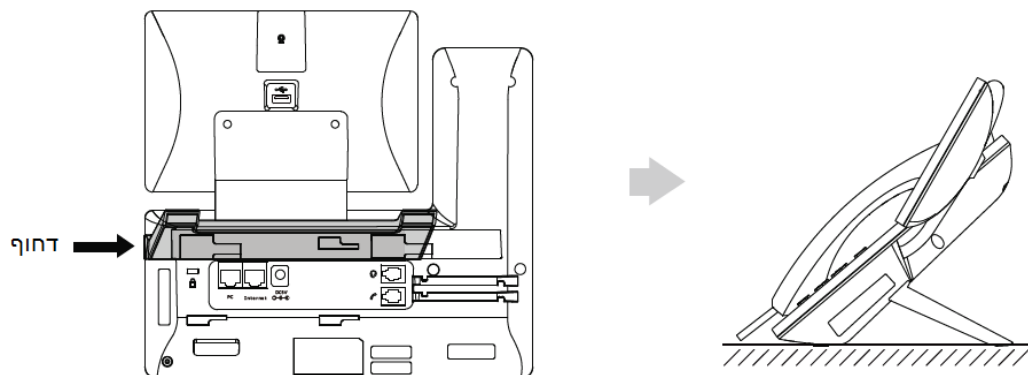

3. הצמד את סוגרי המעמד לטלפון כלהלן:

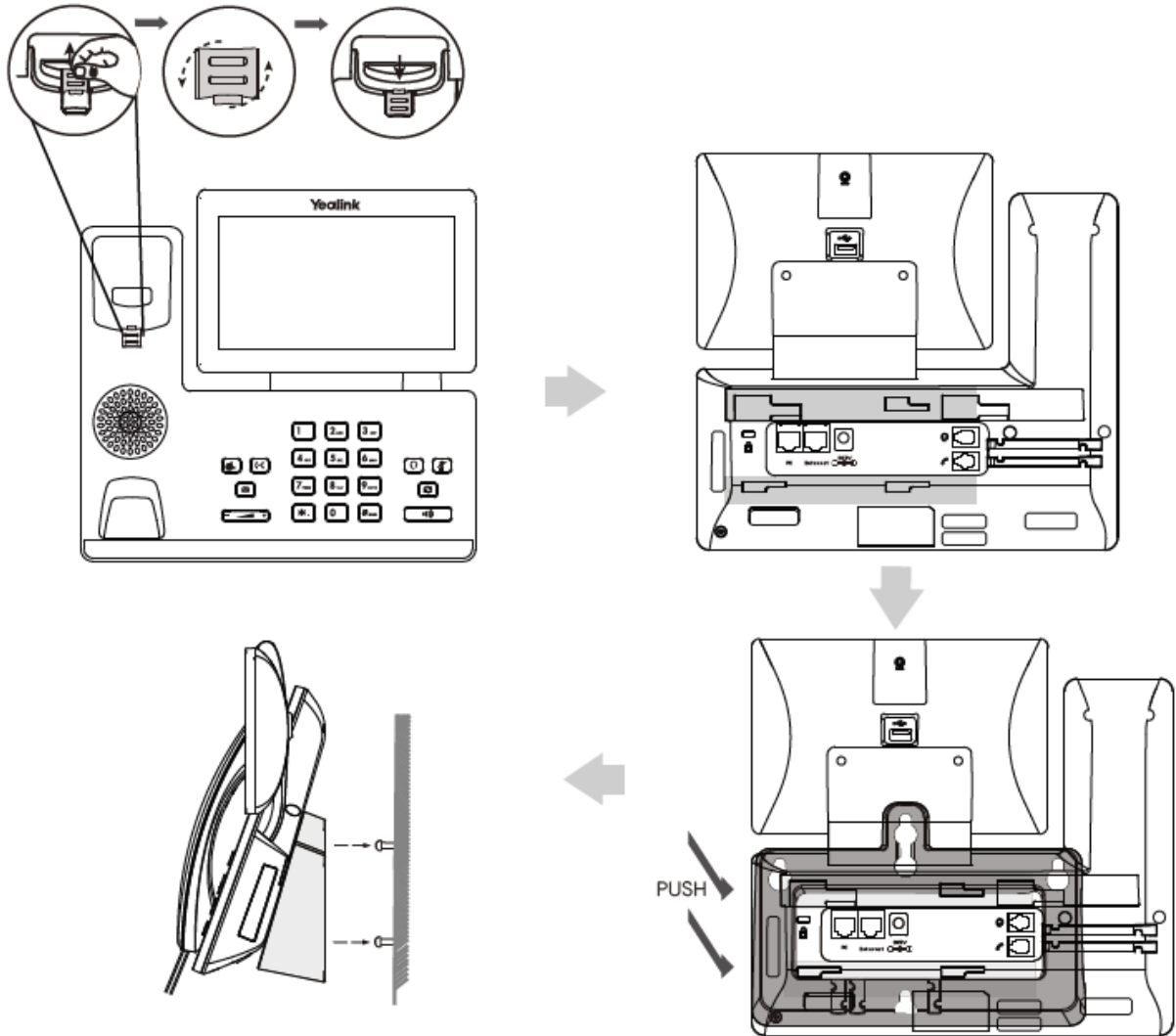

4. חבר את השפופרת ואת מערכת הראש (רכישה אופציונלית) כמתואר להלן:

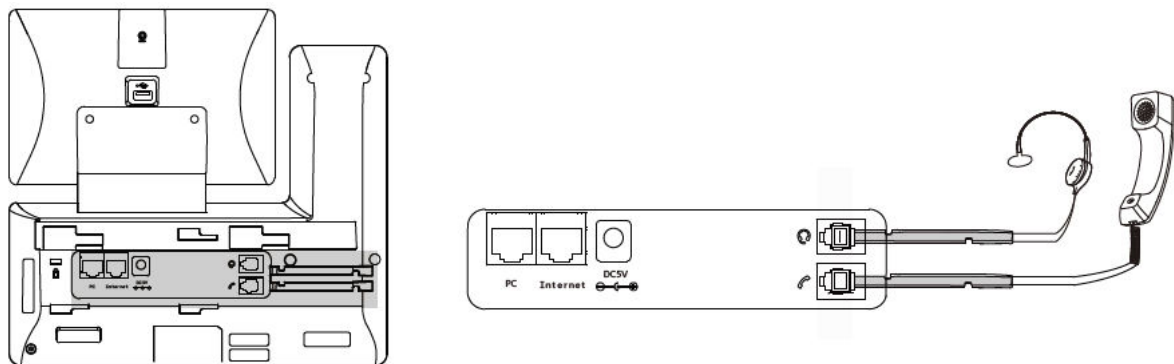

Yealink

הוראות התקנה והפעלה מקוצרות לטלפון T58V

5. חבר את התקן ה USB (רכישה אופציונאלית) כמתואר להלן:

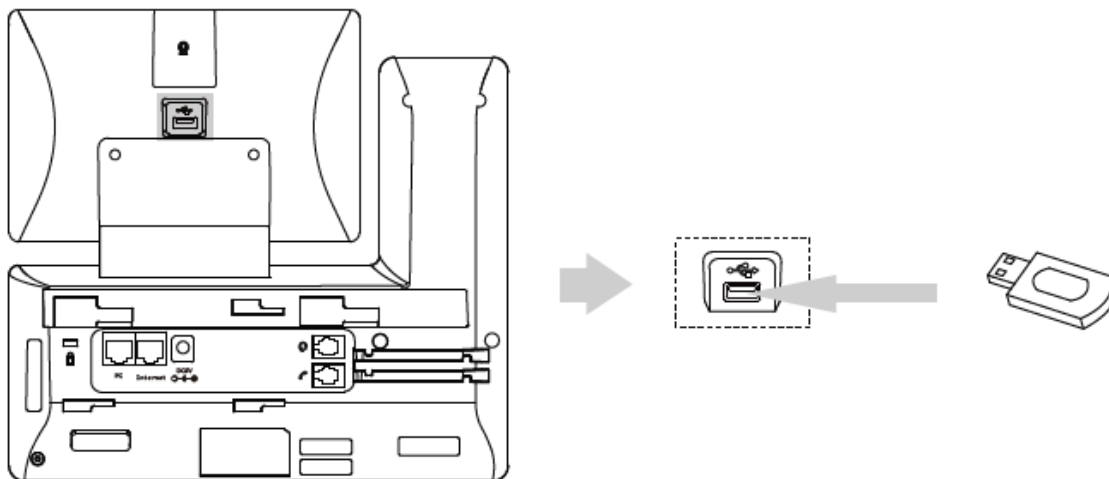

6. חבר את ספק הכח או למקור PoE כמתואר להלן:

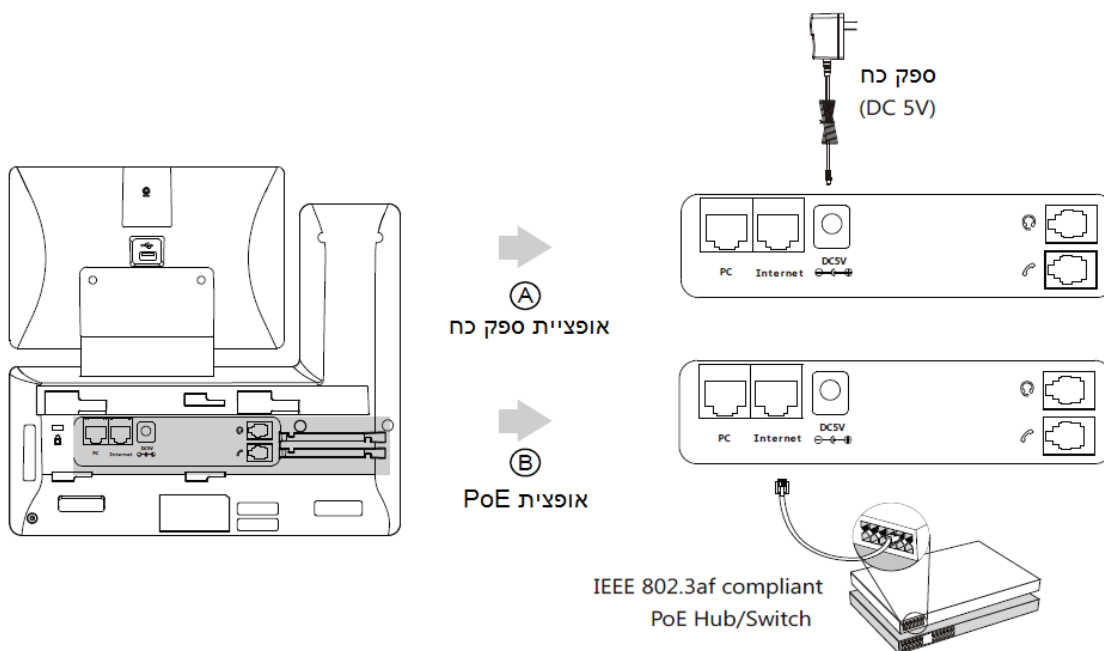

6. חבר את הטלפון לרשת כמתואר להלן:

באפשרותך לחבר את הטלפון לרשת בשני דרכים

(a). חיבור לרשת הקווית:

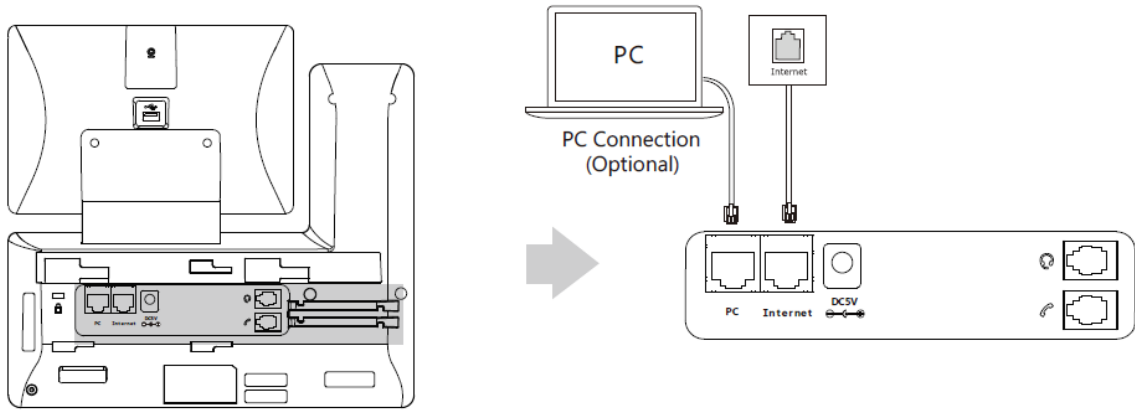

(b). חיבור לרשת האלחוטית:

1. החלק מטה מהחלק העליון של המסך על מנת להיכנס למרכז הבקרה של הטלפון

2. הקש הגדרות <- בסיסיות <- Wi-Fi

3. הקש ON בתיבת הסימון אשר בשדה ה Wi-Fi

הטלפון יחפש אוטומטית את הרשתות האלחוטיות הזמינות שבאזור

4. בחר ברשת אלחוטית זמינה מתוך הרשימה

5. אם הרשת מאובטחת, הכנס את הסיסמה בשדה הסיסמה.

6. הקש על חבר כדי להתחבר לרשת האלחוטית

פקדי הטלפון:

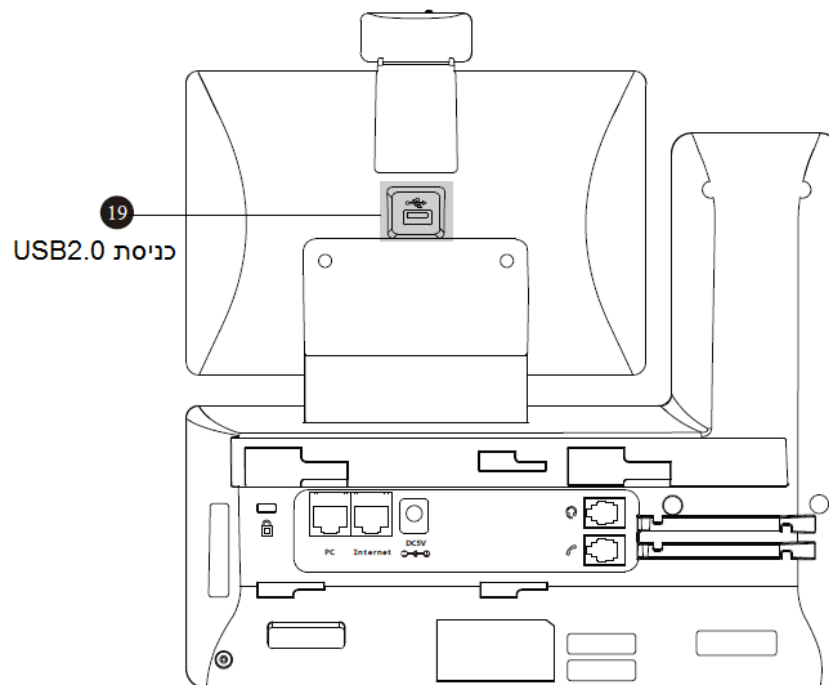
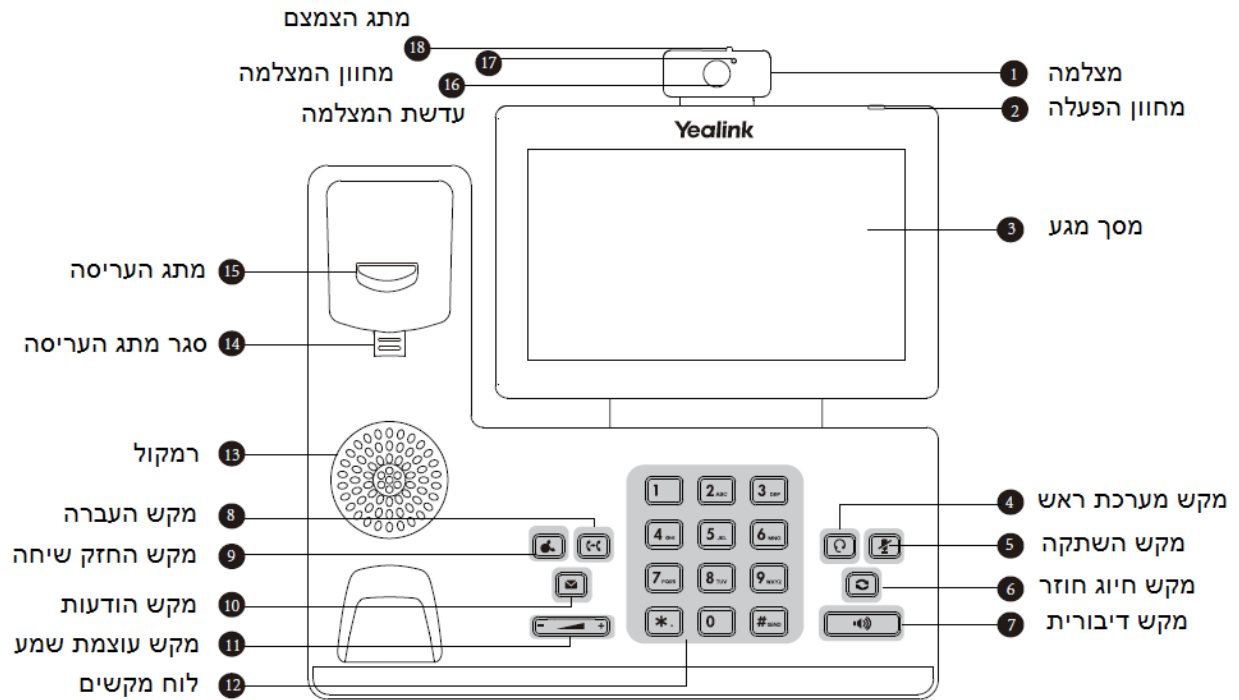

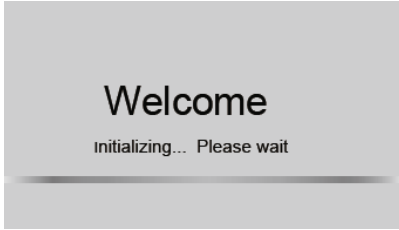

אתחול

אחרי שטלפון ה IP מחובר לרשת ולחשמל הוא מתחיל באופן אוטומטי בתהליך האתחול. לאחריו, הטלפון מוכן לשימוש. באפשרותך להגדיר את הטלפון באמצעות ממשק המשתמש של האינטרנט או ממשק המשתמש של הטלפון.

קביעת התצורה של הטלפון שלך

קביעת תצורה דרך ממשק משתמש אינטרנט

גישה מממשק המשתמש של האינטרנט

1. החלק מטה מהחלק העליון של המסך על מנת להיכנס למרכז הבקרה.
2. לחץ **הגדרות** < **סטטוס** כדי להשיג את כתובת ה IP של הטלפון.
3. פתח לשונית בדפדפן במחשב שלך, הכנס את כתובת ה IP לחלון הכתובת (לדוגמא: "http://192.168.0.10" or "192.168.0.10") ואז לחץ אישור.
4. הכנס את שם המשתמש (ברירת מחדל: **admin**) וסיסמה (ברירת מחדל: **admin**) בעמוד הכניסה ולחץ **אישור**.

הגדרות רשת: לחץ על **רשת** < **בסיסי** < **IPv4 Config**.

אתה יכול לקבוע את הגדרות הרשת שלך בדרכים הבאות:

DHCP: כברירת מחדל הטלפון מנסה ליצור קשר עם שרת DHCP ברשת שלך כדי לקבל את הגדרות הרשת התקינות שלו למשל: כתובת IP, כתובת DNS...

כתובת IP סטטית: אם הטלפון לא יכול להתחבר לשרת DHCP מסיבה כלשהי, אתה צריך לאמת את כתובת ה IP, כתובת DNS ראשית, כתובת DNS משנית וכתובת עבור הטלפון באופן ידני.

PPPoE: אם אתה משתמש במודם xDSL, אתה יכול לחבר את הטלפון לאינטרנט דרך מצב PPPoE. התקשר לספק השירות על מנת לקבל את שם המשתמש והסיסמא.

שים לב! טלפון IP תומך גם IPv6, אבל IPv6 לא מאפשר כהגדרת ברירת המחדל. הגדרות רשת לא נכונות עלולות לגרום לאי נגישות של הטלפון שלך ובעקבות כך עשויים להשפיע על ביצועי הרשת.

הגדרות חשבון: לחץ על **חשבון** < **רישום** < **חשבון X** (x=1,2,3.....15,16)

פרמטרים של החשבון:

מצב רישום: מראה את מצב הרישום של החשבון הנוכחי שלך.

קו פעיל: אתה יכול לבחור להפעיל או להשבית את החשבון.

תונית: מוצגת על מסך המגע על מנת לזהות את החשבון.

שם בתצוגה: מראה את המספר המזוהה של הטלפון בצד השני בשיחה יוצאת.

רישום שם: מזוהה באופן אוטומט עבור אימות שסופק על ידי ITSP (כשנדרש).

שם משתמש: מסופק על ידי ITSP לרישום (כשנדרש).

סיסמה: מסופק על ידי ITSP לרישום (כשנדרש).

שרת מארח: מסופק על ידי ITSP לרישום (כשנדרש).

סמלי מצב רישום על גבי מסך המגע:



שים לב: בדוק עם מנהל המערכת שלך אם שגיאה כלשהי מופיעה במהלך תהליך הרישום או תצורה ספציפית נדרשת לצורך הרישום.

רישום דרך ממשק משתמש בטלפון

הגדרות רשת:

1. החלק מטה מהחלק העליון של המסך על מנת להיכנס למרכז הבקרה.
2. הקש על **הגדרות** <- **מתקדם** <- (סיסמת ברירת המחדל: **admin**) <- **רשת** <- **WAN Port/VLAN /Webserver type/802.1x/VPN /LLDP/CDP/NAT** על מנת להגדיר את הרשת האלחוטית.

הגדרות חשבון:

1. החלק מטה מהחלק העליון של המסך על מנת להיכנס למרכז הבקרה.
2. הקש על **הגדרות** <- **מתקדם** <- (סיסמת ברירת המחדל: **admin**) <- **חשבונות** על מנת להגדיר את החשבון.

השימוש בטלפון שלך

סמלי מצב

סמלי המצב המופיעים על גבי תצוגת המגע במסך נותנים מידע על הטלפון שלך:



תיאור	סמל
מראה שהמצלמה לא מחוברת	
מראה שהרשת האלחוטית הופעלה	
מראה שהטלפון מחובר לרשת אלחוטית בהצלחה	
מראה כי הרשת הקווית אינה זמינה	
מראה כי הבלוטות מופעל	
מראה כי אוזניית הבלוטות הוצמדו בהצלחה	
מראה שהטלפון הנייד הוצמד בהצלחה	
מראה כי הטלפון נעול	
מראה כי "הפניית שיחה" מופעלת	
מראה כי "נא לא להפריע" מופעל	
מראה כי "מענה אוטומטי" מופעל	
מראה כי יש לך שיחות שלא נענו	
מראה שיש לך הודעות קוליות שלא פתחת	
מראה שמצב "שקט" מופעל	
מראה כי כונן USB זוהה	

שימוש במסך מגע

כברירת מחדל טלפון ה-IP תומך בשלושה סוגי מסכים. מסך הבית מוצג להלן:



על מנת לנווט במסך מגע:

1. החלק ימינה או שמאלה כדי לעבור בין המסכים השונים.
2. לחץ  על מנת לחזור למסך הקודם.
3. לחץ  כדי לחזור למסך הראשי.
4. לחץ  על מנת לצפות ולנהל אפליקציות בהם השתמשת לאחרונה.

על מנת לשנות טפט:

1. לחיצה ארוכה על נקודה פנויה במסך הראשי.
2. לחץ "טפטים"
3. בחר את הטפט הרצוי.
4. לחץ "קבע טפט".

על מנת להוסיף רכיב למסך:

1. לחיצה ארוכה על נקודה פנויה במסך הראשי.
2. לחץ על "וידג'טים"
3. גרור את הרכיב הרצוי לנקודה בה תרצה למקום אותו על גבי המסך.

מרכז בקרה והתראות

החלק מטה מהחלק העליון של המסך על מנת להיכנס למרכז הבקרה וההתראות.

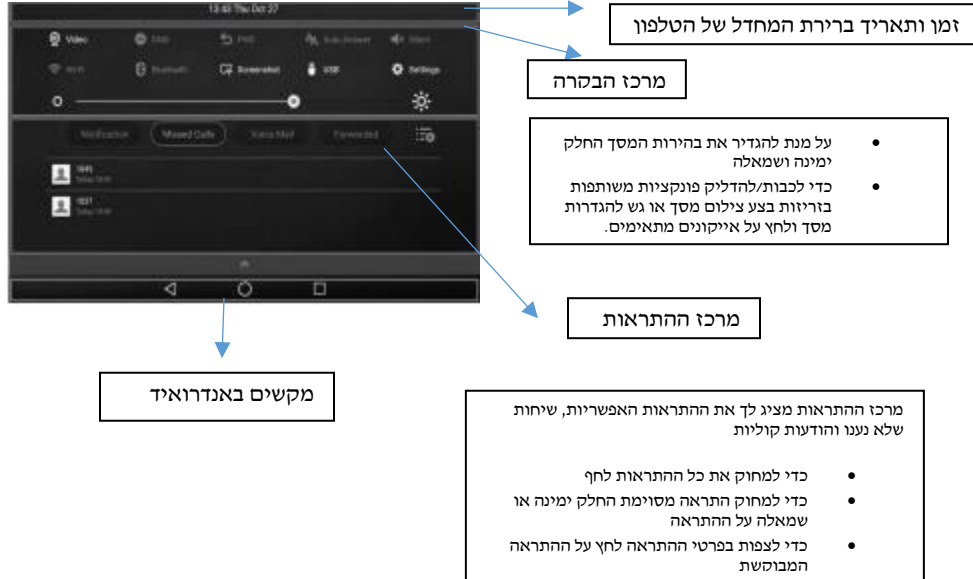

הזנה ועדכון נתונים

כדי להשתמש במקלדת

1. הקש על שדה קלט במסך המגע והמקלדת תופיע על המסך.



2. כאשר אתה מסיים להזין לחץ  כדי להסתייר את המקלדת מהמסך.

על מנת להשתמש בלוח המקשים

חייג או הכנס מספר.

כדי לבחור אופציות בשדה

הקלד את שם השדה, הקלד את האפשרות הרצויה בתיבת הדיאלוג.

תכונות שיחה בסיסיות

ייזום שיחת וידאו/ קול

שימוש בשפופרת

1. הרם את השפופרת
2. הכנס את המספר והקש "חייג".

שימוש בדיבורית

1. כאשר השפופרת במצב מנוחה הקש על .
2. הכנס את המספר והקש "חייג".

שימוש במערכת הראש

1. כאשר מערכת הראש מחוברת, הקש  על מנת להפעיל את הטלפון במצב מערכת ראש.
2. הכנס את המספר והקש "חייג".

מענה לשיחת וידאו או קול

שימוש בשפופרת

הרם את השפופרת.

שימוש בדיבורית

לחץ על .



בשימוש במערכת הראש

לחץ על .

שליטה בוידאו במהלך שיחה

כדי לשנות את הצפייה בוידאו

 הקש על "מסך מלא" כדי לראות את הווידאו על גבי מסך מלא.

 לחץ  כדי לחזור למסך קודם.

כדי להפעיל/ להפסיק מצב וידאו בזמן שיחה

החלק מטה מהקצה העליון של המסך על מנת להיכנס למרכז הבקרה, הקש "ווידאו" כדי להפעיל/ להפסיק את צפיית הווידאו.

סיום שיחת ווידאו/ קול

שימוש בשפופרת

הנח את השפופרת במקומה או הקש על "סיום שיחה"

שימוש בדיבורית

לחץ על  או הקש על "סיום שיחה" במסך.

שימוש במערכת ראש

הקש על "סיום שיחה" במסך.

חיוג חוזר

לחץ על  כדי להיכנס לרשימת השיחות שחויגו ולאחר מכן הקש על הרשומה הרצויה.

לחץ על  פעמיים כאשר הטלפון במצב מנוחה על מנת לחייג למספר האחרון שחוייג.

השתקה/ אי השתקה

לחץ על  כדי להשתיק את המיקרופון בזמן שיחה.



לחץ על  שוב כדי לבטל את ההשתקה.

החזקת שיחה וחדושה

כדי להציב שיחה על "החזק"

לחץ  או הקש על "החזק" במהלך שיחה.



על מנת "לשחרר" את השיחה ממצב זה בצע אחת מהפעולות הבאות:

- אם יש רק שיחה אחת ב"החזק" לחץ על  או הקש על "חדש".
- אם יש יותר משיחה אחת ב"החזק", לחץ על השיחה אותה רוצה לשחרר ואז הקש על  או הקש על "חדש".



העברת שיחה

אתה יכול להעביר שיחה בדרכים הבאות:



העברה "עיוורת"

1. לחץ על  או על מקש הבחירה **Transfer (העבר)** במהלך שיחה פעילה. השיחה תעבור למצב המתנה.
2. הזן את המספר שאליו ברצונך להעביר את השיחה.
3. לחץ על  או על מקש הבחירה **Transfer (העבר)**.

העברה מבוקרת חלקית

1. לחץ על  או על מקש הבחירה **Transfer (העבר)** במהלך שיחה פעילה. השיחה תעבור למצב המתנה.
2. הזן את המספר שאליו ברצונך להעביר את השיחה ואז לחץ על .
3. לחץ על  או על מקש הבחירה **Transfer (העבר)** כאשר נשמע צליל הצלצול החוזר.

העברה מבוקרת

1. לחץ על  או על מקש הבחירה **Transfer (העבר)** במהלך שיחה פעילה. השיחה תעבור למצב המתנה.
2. הזן את המספר שאליו ברצונך להעביר את השיחה ואז לחץ על .
3. לחץ על  או על מקש הבחירה **Transfer (העבר)** כאשר הצד השני עונה לשיחה.

הפניית שיחה

כדי לאפשר הפניית שיחה:

1. החלק מטה מהחלק העליון של המסך על מנת להיכנס למרכז הבקרה.
2. לחץ הגדרות <- מאפיינים <- הפניית שיחה
3. בחר בסוג ההפניה הרצוי:
Always Forward (הפניה תמידית) – שיחות נכנסות יופנו תמיד ללא תנאים.
Busy Forward (הפניה אם תפוס) – שיחות נכנסות יופנו אם הקו תפוס.
No Answer Forward (הפניה באין מענה) – שיחות נכנסות יופנו אם אין מענה לטלפון לאחר משך הזמן שהוגדר.
4. הזן את המספר שאליו ברצונך להפנות את השיחה. עבור מצב **No Answer Forward** (הפניה אם אין מענה), הקש על שדה **After Ring Time** (לאחר מס' צלצולים) לבחירת משך הצלצולים שיש להמתין לפני ההפניה.
5. לחץ על  כדי לקבל את השינויים.

שיחת ועידה

1. הקש על **ועידה** בזמן שיחה פעילה. הטלפון יעבור למצב "החזק".
 2. הכנס את המספר של האדם השני אותו תרצה לצרף לשיחה ואז לחץ  או הקש על "ועידה".
 3. לחץ בשנית על "ועידה" כאשר האדם אותו רצית לצרף הצטרף לשיחה, כעת שיחת ועידה מתקיימת.
 4. הקש על "סיום שיחה" על מנת לנתק את כל המשתתפים משיחת הועידה.
- שים לב:** ביכולתך לפצל את השיחה למספר שיחות ועידה על ידי הקשה על מקש "פצל".

הודעות קוליות



מחווני ההודעות הקוליות מופיע על מסך הטלפון ומציין כי יש הודעות קוליות שלא נשמעו. הנורית ליד המחווני תהבהב באיטיות באור אדום.

על מנת להקשיב להודעות הקוליות: (ודא שהקודד לתיבה הקולית כבר מוגדר בטלפון)

1. בצע את אחת מהפעולות הבאות:
 - לחץ על 
 - החלק מטה מהחלק העליון של המסך על מנת להיכנס למרכז ההתראות, הקש על "הודעות קוליות" ולאחר מכן, בחר את ההודעה הרצויה.
2. פעל בהתאם להנחיות הקוליות על מנת להאזין להודעות קוליות.



התאם אישית את הטלפון שלך

היסטוריית שיחות



1. הקש  ובחר את השיחה הרצויה משמאל.
2. גרור מטה ומעלה על מנת לגלגל את רשימת השיחות.
3. הקש  לאחר בחירת השיחה ואז תוכל לבצע את הפעולות הבאות:
 - הקש "חייג" כדי לבצע שיחה.
 - הקש "הוסף" על מנת להוסיף את המספר לספריה המקומית
 - הקש "ערוך" על מנת לערוך את המספר לפני ביצוע החיוג.
 - הקש "רשימה שחורה" על מנת להעביר את המספר לרשימה השחורה.
 - הקש "מחק" על מנת למחוק את המספר מהרשימה.

ניהול אנשי קשר



על מנת להוסיף איש קשר:

1. הקש  ובחר את הקבוצה הרצויה משמאל.
2. הקש  כדי להוסיף את איש הקשר.
3. הכנס את שם איש הקשר והמספר הייחודיים שלו בשדות המתאימים.
4. הקש  כדי לשמור את השינויים.

על מנת לערוך איש קשר:



1. הקש  ואז בחר את הקבוצה הרצויה משמאל.
2. הקש  לאחר בחירת איש הקשר.
3. ערוך את המידע על איש הקשר.
4. הקש  על מנת לשמור את השינויים.

על מנת למחוק איש קשר:

1. הקש  ואז בחר את הקבוצה הרצויה משמאל.
2. הקש  לאחר בחירת איש הקשר והקש "מחק".
3. הקש "אישור" כאשר מופיעה לך על המסך ההודעה "האם אתה בטוח שברצונך למחוק את המספר?".

שים לב: אתה יכול להוסיף מספרים בקלות מהיסטוריית השיחות. על מנת לקרוא עוד פרטים עיין ב"היסטוריית שיחות"

התאמת עוצמת השמע

- לחץ  במהלך שיחה על מנת להתאים את עוצמת השמע בשפופרת/ בדיבורית/ במערכת הראש.
- לחץ  בזמן שהטלפון במצב מנוחה או מצלצל על מנת לכוון את עוצמת הצלצל של הטלפון.
- לחץ  כדי לכוון את עוצמת השמע של ההתראות והמסך.