

Yealink



<http://support.yealink.com/>

טלפון IP קלסי SIP-T33P, SIP-T33G

מדריך התחלה מהירה



ישים לגרסת קושחה 124.85.0.1 ומאוחרת יותר

תכולת האריזה

האריזה כוללת את הפריטים הבאים. אם התגלה חוסר כשלהו – נא לפנות למנהל המערכת שלכם.



אנו ממליצים להשתמש באביזרים המסופקים על ידי Yealink. אביזרי צד-שלישי בלתי-מאושרים עלולים לגרום להרעה בביצועים. 

הרכבת המכשיר

1. הרכבת המעמד

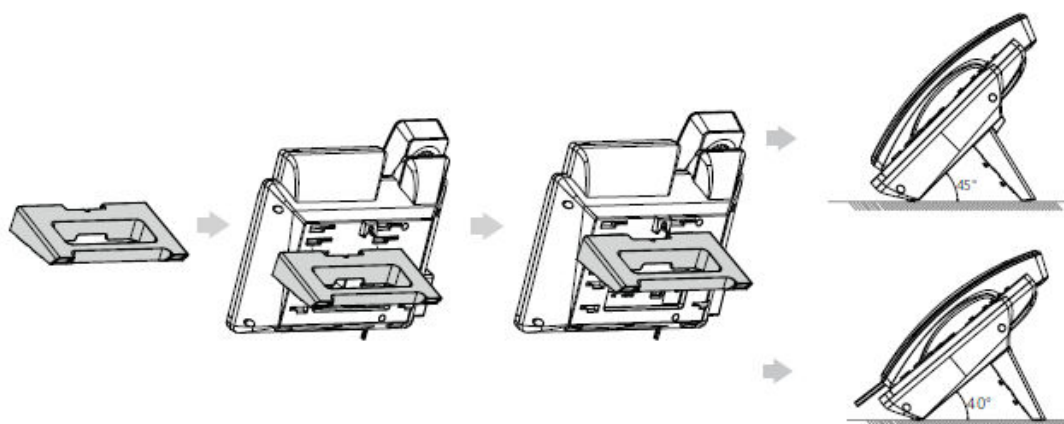

ניתן גם להתקין את הטלפון על קיר. 

2. חיבור האפרכסת ואוזניות אופציונליות

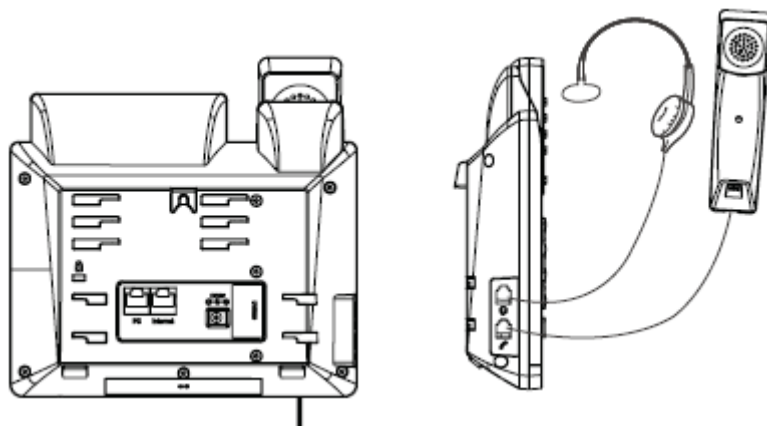

3. חיבור לרשת ולחשמל

קיימות שתי אופציות לחיבורי הרשת והחשמל. מנהל הרשת המקומי ימליץ על האופציה העדיפה.

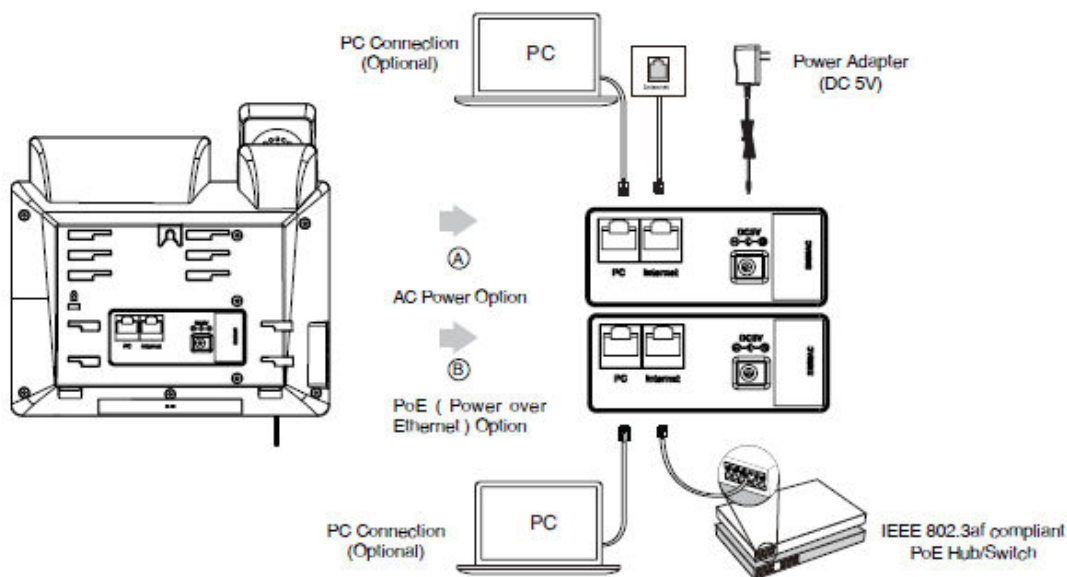

יש להשתמש בטלפון IP אך ורק עם מתאם החשמל המקורי של Yealink (5V/600mA). השימוש במתאם חשמל של צד-שלישי עלול לגרום נזק לטלפון. אם מחברים מחשב לטלפון, אנו ממליצים להשתמש בכבל רשת האתרנט המסופק ע"י Yealink. אם החשמל מסופק דרך הרשת (PoE), אין צורך לחבר את מתאם החשמל. יש לוודא שהרכזת/המתג תואמים למפרט PoE.

איתחול

עם החיבור של הטלפון לרשת ולחשמל הוא מתחיל את תהליך האיתחול באופן אוטומטי. לאחר האיתחול הטלפון מוכן לשימוש. ניתן

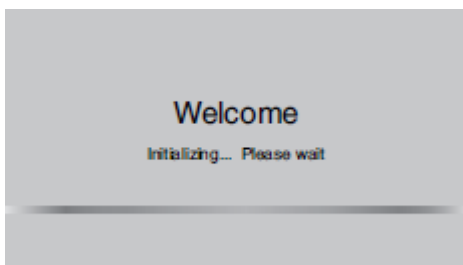

להגדיר את נתוני הטלפון באמצעות ממשק המשתמש של הטלפון או ממשק המשתמש דרך הרשת.

הגדרת הטלפון

הגדרה דרך ממשק המשתמש של הרשת

גישה לממשק המשתמש של הרשת:

1. כאשר הטלפון לא בשימוש, הקש על (מקש OK) על מנת לקבל את כתובת ה-IP של הטלפון.
2. פתח את דפדפן הרשת על מחשבך, הכנס את כתובת ה-IP (כגון http://192.168.0.10 או 192.168.0.10) והקש **Enter**
3. הכנס את שם המשתמש (ברירת המחדל: admin) והסיסמה (ברירת המחדל: admin) והקש **Enter**.

הגדרות רשת: הקש על **IPv4 Config -> Basic -> Network (רשת -> בסיסי -> IPv4 Config)**

ניתן לקבוע את הגדרות הרשת באופנים הבאים:

DHCP: כברירת מחדל, הטלפון מנסה להתחבר לשרת DHCP ברשת המקומית שלכם כדי לקבל את הגדרות הרשת, כגון כתובת IP, מסיכת תת-רשת (subnet mask), כתובת שער הרשת (gateway address) וכתובת DNS.

כתובת IP סטטית: אם מסיבה כלשהי הטלפון אינו יכול להתחבר לשרת DHCP, יש צורך להגדיר ידנית את כתובת IP, מסיכת תת-רשת, כתובת שער הרשת, כתובת DNS ראשית וכתובת DNS משנית.



הטלפון תומך גם בתקן IPv6, אך כברירת מחדל התקן הזה אינו מופעל.

הגדרת רשת לא תקינה עלולות לגרום לאי-נגישות של הטלפון ולהשפעה על ביצועי הרשת. למידע נוסף נא לפנות למנהל הרשת שלכם.

הגדרות חשבון: הקש על **Account -> Register -> Account X (X=1,2,3,4)** (חשבון -> רישום -> חשבון X (X=1,2,3,4))

פרמטרים של החשבון:

מציג את סטטוס הרישום של החשבון הנוכחי	סטטוס הרישום (Register status)
ניתן לבחור אפשר/בטל (Enable/Disable) להפעלה/השבתה של החשבון	קו פעיל (Line active)
מוצגת על המסך LCD לזיהוי החשבון	תווית (Label)
הצגת זיהוי המתקשר בעת השיחה	שם מוצג (Display name)
מוקצה ע"י מנהל המערכת (חובה)	שם משתמש (User name)
זיהוי מאומת לשם אימות במערכת, מוקצה ע"י מנהל המערכת (חובה)	שם רישום (Register name)
מוקצית ע"י מנהל המערכת (חובה)	סיסמה (Password)
מוקצה ע"י מנהל המערכת (חובה)	שרת מארח (Server host)

צלמיות סטטוס הרישום על המסך LCD:



רשום (יחוק)



נרשם (צהוב)



הרישום נכשל (אפור)



בתהליך ההגדרה, במקרה של טעות כלשהי או צורך בהגדרה ספציפית נא לפנות למנהל המערכת.

הגדרה דרך ממשק המשתמש של הטלפון

הגדרות רשת:

כאשר הטלפון לא בשימוש, הקש על **Menu (תפריט)**, בחר **Settings-> Advanced Settings** (סיסמת ברירת המחדל: admin) ואז **Network->WAN Port->IPv4**.

הגדרות חשבון:

כאשר הטלפון לא בשימוש, הקש על **Menu (תפריט)** בחר **Settings->Advanced Settings** (סיסמת ברירת המחדל: admin) ואז **Accounts (חשבונות)**.



למידע נוסף לגבי הפרמטרים של החשבון ראה **הגדרה דרך ממשק המשתמש של הרשת** לעיל.

ייזום שיחה

עם אפרכסת:

1. הרם את האפרכסת.
2. הכנס את המספר והקש על **Send** (חייג).



עם רמקול:

1. כאשר אפרכסת מונחת במקומה, הקש .
2. הכנס את המספר והקש על **Send** (חייג).

עם אוזניות:

1. כאשר האוזניות מחוברות, הקש .
2. הכנס את המספר והקש על **Send** (חייג).

השתקת השיחה

- הקש  להשתקת המיקרופון בעת השיחה.
- הקש  שוב לביטול ההשתקה.

מענה לשיחה

עם אפרכסת:

הרם את האפרכסת.

עם רמקול:

הקש .

עם אוזניות:

הקש .

 ניתן לדחות את השיחה ע"י הקשה על **Reject** (דחה).

סיום השיחה

עם אפרכסת:

הנח את האפרכסת או לחץ על **EndCall** (נתק).



עם רמקול:

הקש  או לחץ על **EndCall** (נתק).

עם אוזניות:

לחץ על **EndCall** (נתק).

חיוג חוזר

- הקש על  כדי להיכנס לרשימת השיחות היוצאות (**Placed Calls**), בחר את השיחה הרצויה והקש  או **Send** (חייג).
- כאשר הטלפון לא בשימוש, הקש  פעמיים כדי לחייג את השיחה היוצאת האחרונה.

החזקת שיחה

להחזקת השיחה:

- הקש **Hold** (החזק) תוך כדי השיחה הפעילה.
לחזרה לשיחה, בצע את אחד הצעדים הבאים:
- אם יש רק שיחה מושהית אחת, הקש על **Resume** (חדש)
- אם יש יותר משיחה אחת מושהית, בחר את השיחה הרצויה והקש על המקש **Resume** (חדש)

העברת השיחה

ניתן להעביר את השיחה באחת מהשיטות הבאות:

העברה עיוורת:

1. בעת השיחה, הקש על **Trans** (העבר)
2. הכנס את המספר אליו תועבר השיחה.
3. הקש על המקש **B Trans**.

העברה בנוכחות חלקית

1. בעת השיחה, הקש על **Trans** (העבר)
2. הכנס את המספר אליו תועבר השיחה והקש על מקש **Send** (חייג)
3. הקש על מקש **Trans** (העבר) כאשר נשמע צלצול-חוזר.

העברה בנוכחות מלאה

1. בעת השיחה, הקש על מקש **Trans** (העבר)
2. הכנס את המספר אליו תועבר השיחה והקש על מקש **Send** (חייג)
3. הקש על מקש **Trans** (העבר) כאשר הנמען עונה לשיחה.

הפניית שיחה

כדי לאפשר הפניית שיחה:

1. כאשר הטלפון במצב מנוחה, הקש **Menu** (תפריט) ואז בחר **Features->Call Forward** (מאפיינים -> הפניית שיחה)
2. בחר את סוג ההפניה הרצוי.
3. הכנס את המספר אליו תופנה השיחה. עבור **No Answer Forward** (הפנייה במצב תפוס) בחר את זמן ההמתנה לפני העברת השיחה מהשדה **After Ring Time** (זמן לאחר צלצול).
4. הקש **Save** (שמור) לשמירת הנתונים.

שיחת ועידה

1. הקש **Conf (ועידה)** בעת שיחה פעילה. השיחה תעבור למצב השהייה.
2. הכנס את המספר של משתתף נוסף והקש **Send (חייג)**
3. כאשר המשתתף הנוסף עונה, הקש שוב על **Conf (ועידה)** כל המשתתפים נמצאים עתה על הקו בשיחת ועידה.
4. לניתוק כל המשתתפים, הקש **End Call (סיום שיחה)**

ניתן לחלק את שיחת הועידה לשתי שיחות נפרדות ע"י הקשה על **Split (פיצול)**

חיוג מהיר

להגדרת לחצן חיוג מהיר:

1. כאשר הטלפון אינו בשימוש הקש **Menu (תפריט)** ואז בחר **Dsskey->Features (תכונות - מקשי DSS)**
 2. בחר את לחצן DSS הרצוי והקש **Enter**.
 3. בחר **SpeedDial (חיוג מהיר)** בשדה **Type (סוג)** בחר את הקו הרצוי בשדה **Account ID**, הכנס תווית בשדה **Label (תווית)** הכנס מספר בשדה **Value (ערך)**
 4. הקש **Save (שמור)** לשמירת השינוי.
- לשימוש בלחצן חיוג מהיר:**
הקש על לחצן החיוג המהיר הרצוי כדי לחייג את המספר המתוכנת.



הודעה קולית

מחווך הודעה ממתינה על המסך מסמל שאחת או יותר הודעות ממתינות במרכז ההודעות. נורית LED של מחווך הפעולה מהבהבת באיטיות באדום.

להאזנה להודעה הקולית:

1. הקש  או **Connect (חבר)**
2. עקוב אחרי ההוראות הקוליות.

יומן שיחות

1. כאשר הטלפון אינו בשימוש, הקש **History (היסטוריה)** אזי השתמש ב-  או  לדפדוף ברשימת השיחות.



2. בחר את הרשומה מרצויה; ניתן לבצע את הפעולות הבאות:
 - הקש **Send (חייג)** לביצוע שיחה
 - הקש **Delete (מחק)** למחיקת השיחה מהרשימה
- עם הקשה על **Option (אופציה)** ניתן גם לבצע את הפעולות הבאות:
 - הקש **Details (פרטים)** לצפייה במידע מפורט של השיחה
 - הקש **Add to Contact (הוסף לאנשי הקשר)** כדי להוסיף את מספר לרשימת הטלפונים המקומית
 - הקש **Add to Blacklist (הוסף לרשימה השחורה)** כדי להוסיף את המספר לרשימה השחורה
 - הקש **Delete All (מחק הכל)** למחיקת כל הרשומות מהרשימה

רשימת אנשי קשר (ספרייה)



להוספת נמען:

1. כאשר הטלפון אינו בשימוש, הקש **Dir (ספרייה)** ואז בחר **All Contacts (כל הרשומות)**
2. הקש **Add (הוסף)** להוספת הנמען.
3. הכנס שם ייחודי של הנמען בשדה **Name (שם)** ומספרי הנמען בשדות המתאימים.
4. הקש **Save (שמור)** לשמירת הרשומה.

לעריכת נמען:

1. כאשר הטלפון אינו בשימוש, הקש **Dir (ספרייה)** ואז בחר **All Contacts (כל הרשומות)**
2. הקש  או  לבחירת הרשומה הרצויה, הקש **Option (אפשרויות)** ואז **Details (פרטים)** מהרשימה.
3. ערוך את הרשומה לפי הצורך.
4. הקש **Save (שמור)** לשמירת השינויים.

למחיקת הנמען:

1. כאשר הטלפון אינו בשימוש, הקש **Dir (ספרייה)** ואז בחר **All Contacts (כל הרשומות)**
2. הקש  או  לבחירת הרשומה הרצויה, הקש **Option (אפשרויות)** ואז **Delete (מחק)** מהרשימה.
3. הקש **OK (אישור)** כאשר על המסך מופיע "Delete selected item?" ("למחוק את הפריט הנבחר?").

כיוון עוצמת השמע



לכיוון עוצמת השמע הקש

הערות רגולטוריות

טמפרטורות סביבה תפעולית

- טמפרטורה תפעולית: 10°C-50°C (+14°F-122°F)
- לחות יחסית: 5-90%, לא מעבה
- טמפרטורה אחסנה: 30°C-70°C (-22°F-160°F)

אחריות

האחריות על המוצר שלנו מוגבלת רק ליחידה עצמה, בשימוש סדיר ורגיל, בהתאם להוראות התפעול וסביבת המערכת. אנו לא אחראים לכל נזק או איבוד כתוצאה משימוש במוצר הזה, או על כל תביעה של צד שלישי. אנו לא אחראים על בעיות עם מכשיר Yealink כתוצאה משימוש במוצר זה, אנו לא אחראים על נזקים כספיים, רווחים אבודים, תביעות של צד שלישי, וכו', כתוצאה משימוש במוצר זה.

הסבר על הסמלים

- סמל זרם ישר (DC)

--- זהו סמל של זרם חשמלי ישר

- סמל אזהרת פסולת חשמלית ואלקטרונית (WEEE)

כדי למנוע השפעות פוטנציאליות על הסביבה והבריאות כתוצאה מנוכחות חומרים מסוכנים בציוד חשמלי ואלקטרוני, המשתמשים של הציודים האלה חייבים להבין את המשמעות של סמל מיכל האשפה עם הסמל X עליו. אין להשליך את הפסולת הזו עם פסולת כללית בלתי-ממוינת ויש לאסוף ולהשליך אותה באופן נפרד.

הנחיית מגבלת חומרים מסוכנים (RoHS)

המוצר הזה תואם לדרישות הנחיית מגבלת החומרים המסוכנים של האיחוד האירופי. ניתן לקבל את הצהרות התאימות ע"י פניה לכתובת הדוא"ל support@yealink.com.

הוראות בטיחות

יש לשמור אל ההוראות הללו. לפני השימוש יש לקרוא את ההוראות הללו בעיון!

דרישות כלליות

- לפני ההתקנת והשימוש במוצר יש לקרוא בעיון את הוראות הבטיחות ולהקפיד על סביבת העבודה
- בעת האחסנה, ההובלה והתפעול לעולם יש לשמור על המוצר במצב יבש ונקי, ולמנוע נפילות ומכות
- נא לא לנסות ולפרק את המוצר בעצמך; בכל מקרה של בעיה נא לפנות למרכז השירות היעודי
- בעת השימוש במוצר נא לציית לחוקים ותקנות התקפים; כמו כן, יש לשמור על הזכויות החוקיות של גורמים אחרים



דרישות סביבתיות

- יש למקם את המוצר במקום מאוורר היטב; אין לחשוף אותו לקרינת שמש ישירה
- יש לשמור על המוצר יבש וללא אבק
- אין למקם את המוצר על או בקרבת כל חפץ דליק כגון חומרים עשויים מפלסטיק
- יש להרחיק את המוצר מכל מקור חום או אש גלויה כגון נר או מפרח חום חשמלי



דרישות סביבתיות

- אין לאפשר את תפעול המוצר ע"י ילד ללא השגחה
- אין לאפשר לילד לשחק עם המוצר או כל אביזר, למניעת סכנת בליעה
- נא להשתמש אך ורק באביזרים המסופקים או המאושרים ע"י היצרן
- ספק הכח של המוצר צריך לעמוד בדרישות מתח הכניסה של המוצר; נא להשתמש אך ורק בשקע מוגן נחשול חשמלי
- לפני חיבור או ניתוק כל כבל יש לוודא שהידיים יבשות לגמרי
- אין לשפוך נוזל מכל סוג על המוצר או להשתמש בו בקרבת מים, לדוגמה אמבטיה, כוור, מחסן רטוב או בריכת שחיה
- בעת סופת ברקים יש להפסיק את השימוש במוצר ולנתקו מאספקת החשמל; יש לנתק את תקע החשמל ואת קו ADSL כדי למנוע פגיעת ברק
- אם המוצר לא נמצא בשימוש זמן רב, יש לנתקו מאספקת החשמל
- אם המוצר פולט עשן או רעש או ריח חריגים יש לנתקו מייד מאספקת החשמל
- לתיקונים יש לפנות למרכז שירות מוסמך
- אין להכניס כל חפץ לחריצי הציוד שהוא לא מהווה חלק של המוצר או האביזר
- לפני חיבור כבל ראשית יש לחבר את כבל ההארקה של המוצר; אין לנתק את כבל ההארקה לפני ניתוק כל



הכבלים האחרים

- דרישות ניקוי
- לפני כל ניקוי יש לנתק את המוצר מאספקת החשמל
- יש להשתמש במטלית רכה, יבשה ואנטי-סטטית
- יש לשמור על תקע החשמל נקי ויבש



פתרון בעיות

החידה לא יכולה לספק חשמל להתקן Yealink. חיבור פגום של התקע.

1. ניקוי עם מטלית יבשה.
 2. חיבור לשקע חשמלי אחר.
- סביבת העבודה חורגת מטווח הטמפרטורה התפעולי.
1. יש לשנות את מיקום המכשיר.
- הכבל בין היחידה והתקן Yealink אינו מחובר.
1. יש לחבר את הכבל בצורה נכונה.
- אין אפשרות לחבר את הכבלים באופן נכון.
1. ייתכן שהינך מנסה לחבר התקן Yealink לא נכון.
 2. יש להשתמש בספק כוח נכון.
- ייתכן שהחיבורים מלוכלכים עם אבק וכ"ש.
1. יש לנקות את החיבורי.
- לכל בעיה נוספת נא לפנות למרכז השירות המוסמך.

הצהרת FCC

התקן זה תואם לפרק 15 של תקנות FCC. התפעול כפוף לשני התנאים להלן: (1) התקן זה לא יגרום להפרעות מזיקות; (2) התקן זה חייב לקבל כל הפרעה נכנסת, כולל הפרעה שעלולה לגרום לפעולה בלתי-רצויה. כל שינוי או עדכון שלא אושר במפורש ע"י גורם האחראי על התאימות עלול לבטל את סמכות המשתמש להשתמש בציוד.

הצהרת IC

1. התקן זה תואם לתנאי RSS פטורים מרישיון של תעשיות קנדה. התפעול כפוף לשני התנאים להלן: (1) התקן זה לא יגרום להפרעות מזיקות; (2) התקן זה חייב לקבל כל הפרעה נכנסת, כולל הפרעה שעלולה לגרום לפעולה בלתי-רצויה. CAN ICES 3(B)
2. התקן זה עומד בתנאי CS03 Part V. "התקן זה עומד במפרטים טכניים ישימים של חדרשות, מדע ופיתוח כלכלי של קנדה."

פרטי התקשרות

YEALINK NETWORK TECHNOLOGY CO.,LTD.

309, 3rd Floor, No.16, Yun Ding North Road, Huli District, Xiamen City, Fujian, P.R.C

YEALINK (EUROPE) NETWORK TECHNOLOGY B.V. Strawinskyalaan 3127, Atrium Building, 8th floor, 1077ZX Amsterdam, The Netherlands

YEALINK (USA) NETWORK TECHNOLOGY CO., LTD. 999 Peachtree Street Suite 2300, Fulton, Atlanta, GA, 30309, USA

Made in China

אודות Yealink

חברת Yealink הינה ספק מוביל של פתרונות תקשורת ושיתוף פעולה תאגידיים, ומציעה שירותי ועידות וידאו בפריסה עולמית. במיקוד על מחקר ופיתוח, Yealink גם מקפידה על חדשנות ויצירתיות. עם פטנטים טכניים בולטים בתחום טכנולוגיות מחשוב ענן, אודיו, וידאו ועיבוד תמונה, Yealink בנתה פתרון שיתוף פעולה פנורמי של ועידות וידאו ואודיו באמצעות מיזוג שירותי הענן שלה עם סדרת מוצרי הקצה. כאחד מהספקים הטובים ביותר במעל 140 מדינות ואזורים, כולל ארה"ב, בריטניה ואוסטרליה, Yealink מדורגת כמספר אחד בנתח השוק הגלובלי של משלוחי טלפונים SIP.

תמיכה טכנית

לעדכוני קושחה, מדריכים, הוראות, מסמכים, שאלות נפוצות ועוד נא לפנות לאתר <http://support.yealink.com>. לשירות טוב יותר, אנו ממליצים מאוד להשתמש במערכת הכרטוס של Yealink (<https://ticket.yealink.com>) להגשת כל השאלות הטכניות.